

Instrukcja obsługi

Czujka obecności Mini Standard
Nr art. 2221 530

Czujka obecności Mini Standard
Nr art. 2221 550

Czujka obecności Mini Komfort
Nr art. 2222 530

Czujka obecności Mini Komfort
Nr art. 2222 550



Spis treści

1	Wskazówki dotyczące bezpieczeństwa	3
2	Budowa urządzenia	3
3	Informacje o systemie	4
4	Zastosowanie zgodne z przeznaczeniem	5
5	Właściwości produktu	5
6	Informacje dla elektryków	6
6.1	Montaż i podłączenie elektryczne	6
6.2	Uruchamianie	16
6.2.1	Tryb Safe State	18
6.2.2	Reset modułu nadrzędnego	18
7	Dane techniczne	19
8	Pomoc w razie problemu	20
9	Osprzęt	21
10	Gwarancja	21

1 Wskazówki dotyczące bezpieczeństwa

W celu uniknięcia szkód należy przeczytać poniższe wskazówki i postępować zgodnie z nimi:



Montaż i podłączenie urządzeń elektrycznych mogą wykonywać tylko wykwalifikowani elektrycy.

Niebezpieczeństwo porażenia prądem. Przy instalacji i układaniu przewodów dla obwodów SELV należy przestrzegać obowiązujących przepisów i norm.

Nie naciskać okienka czujnika. Może dojść do uszkodzenia urządzenia.

Urządzenia nie można stosować w systemach sygnalizacji włamań ani w systemach alarmowych.

Instrukcje są częścią produktu, dlatego należy przechowywać je w bezpiecznym miejscu.

2 Budowa urządzenia

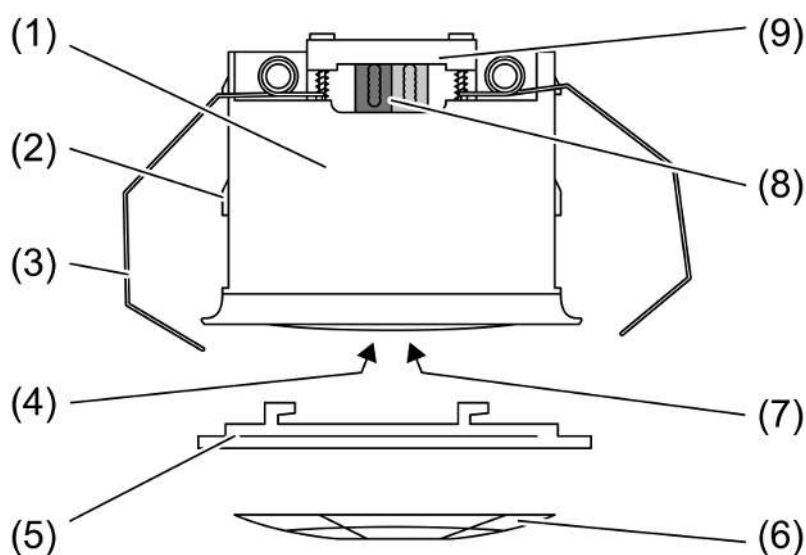

rysunek 1: Budowa urządzenia

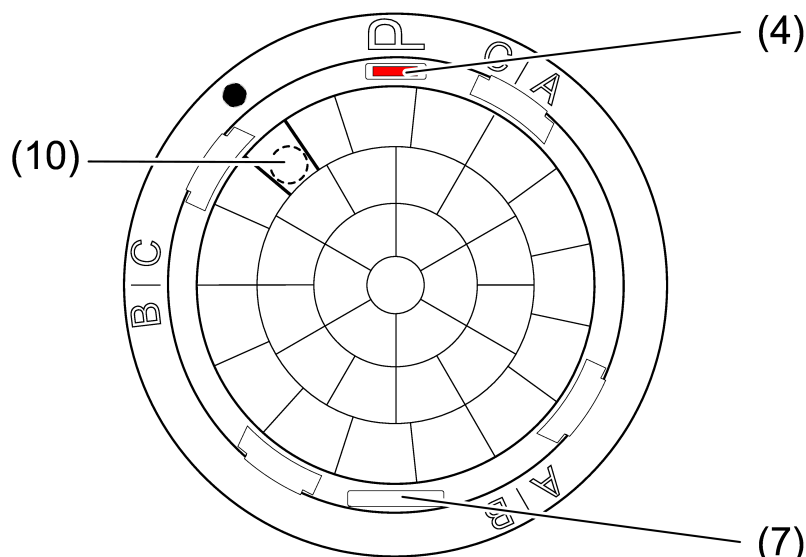

rysunek 2: Budowa urządzenia

- (1) Sygnalizator obecności
- (2) Prowadnica sprężyn zaciskowych
- (3) Zawlecзка
- (4) Przycisk programowania, czerwony
- (5) Pierścień dekoracyjny
- (6) Osłona
- (7) Otwór na czujnik wilgotności, wersja „komfortowa”
- (8) Przyłącze magistrali
- (9) Mocowanie przewodu
- (10) Pozycja czujnika światła

3 Informacje o systemie

Niniejsze urządzenie jest produktem systemu KNX i spełnia wymagania standardu KNX. Zakłada się, że użytkownik odbył szkolenia dotyczące standardu KNX i dysponuje odpowiednią wiedzą specjalistyczną w tym zakresie.

Działanie urządzenia jest zależne od oprogramowania. Szczegółowe informacje o wersjach oprogramowania i zakresach funkcji, jak również o samym oprogramowaniu, zawarte są w bazie danych produktu u producenta.

Istnieje możliwość aktualizacji urządzenia. Aktualizacje oprogramowania sprzętowego można wygodnie przeprowadzać za pośrednictwem aplikacji serwisowej Gira ETS (oprogramowane dodatkowe).

Urządzenie obsługuje KNX Data Secure. KNX Data Secure zapewnia ochronę przed ingerencją w automatykę budynku; konfiguracja możliwa jest w projekcie ETS. Wymagana jest wiedza specjalistyczna. Do bezpiecznego uruchomienia niezbędny jest certyfikat umieszczony na urządzeniu. Podczas montażu certyfikat należy usunąć z urządzenia i przechować w bezpiecznym miejscu.

Projektowanie, instalacja i uruchomienie urządzenia odbywa się przy pomocy ETS w wersji od 5.7.7 lub 6.3.0.

4 Zastosowanie zgodne z przeznaczeniem

- Praca w systemie KNX
- Sterowanie oświetleniem, termostatami pokojowymi i innymi odbiornikami elektrycznymi
- Pomiar temperatury w pomieszczeniu
- Wersja komfortowa: Pomiar wilgotności w pomieszczeniu
- Montaż sufitowy wewnątrz i na zewnątrz pomieszczeń.
- Montaż na zacisk w sufitach podwieszanych
- Montaż na solidnych sufitach w puszkach instalacyjnych o wymiarach zgodnych z normą DIN 49073 lub obudowach natynkowych (patrz akcesoria)

Czujnik ruchu - oświetlenie

- Wykrywanie ruchu w celu zabezpieczenia szlaków komunikacyjnych w budynkach
- Włączanie: wykrywanie ruchu i próg jasności nie został osiągnięty
- Wyłączanie: brak ruchu w polu wykrywania i upływanie czasu dobiegu

Po zareagowaniu i włączeniu system wykrywania ruchu pracuje niezależnie od natężenia oświetlenia.

Sygnalizator obecności - oświetlenie

- Wykrywanie najmniejszych ruchów, np. w miejscu pracy, w celu stwierdzenia obecności osób
- Włączanie: wykrywanie ruchu i próg jasności nie został osiągnięty
- Wyłączanie: brak ruchu w polu wykrywania, upływanie czasu dobiegu lub przekroczenie progu natężenia oświetlenia

Sygnalizator obecności - monitorowanie (tryb monitorowania / alarmu / sygnalizacji)

- Wykrywanie ruchu w polu wykrywania niezależne od poziomu jasności
- Włączanie: po wykryciu regulowanej liczby ruchów w ciągu ustawionego czasu kontroli
- Wyłączanie: brak osób w polu wykrywania i upływanie czasu dobiegu

5 Właściwości produktu

- Zintegrowane przyłącze magistrali
- Pole wykrywania 360°
- Zintegrowany czujnik światła

- Zintegrowany czujnik temperatury
- Zastosowanie jako sygnalizator obecności, czujnik ruchu lub urządzenie monitorujące
- Funkcje wyjściowe: przełączanie, funkcja klatki schodowej, przełączanie z pozycją wymuszoną, nadajnik wartości, ustawianie poziomu oświetlenia, wybór trybu pracy dla regulatora temperatury pokojowej
- Możliwość zwiększenia zakresu pola wykrywania poprzez jednoczesne załączenie kilku urządzeń jako jednostka główna i jednostka dodatkowa
- Dioda LED statusu: W przypadku wykrycia ruchu miga w normalnym trybie pracy lub tylko w trybie testowym, w zależności od zaprogramowania

Wersja „standardowa”:

- 1 czujnik PIR
- Trzy bloki funkcjonalne do wykrywania ruchu lub obecności – każdy blok posiada 2 wyjścia
- Bloki funkcjonalne można przełączać np. w tryb dzienny lub nocny
- Funkcja czujnika jasności z wartością graniczną

Wersja „komfortowa”:

- 3 czujniki PIR
- Zintegrowany czujnik wilgotności
- Pięć bloków funkcjonalnych do wykrywania ruchu lub obecności – każdy blok posiada 2 wyjścia
- Bloki funkcjonalne można przełączać np. w tryb dzienny lub nocny
- Czujniki PIR sprawdzane oddzielnie
- Trzy wartości graniczne dla funkcji czujnika jasności
- Maks. 3 kanały regulacji światła, przesunięcie wartości zadanej podczas pracy, osobna konfiguracja w fazie zwiększania, regulowania i zmniejszania wartości
- Możliwość połączenia funkcji sygnalizowania obecności z regulacją światła
- Obliczanie temperatury punktu rosy
- Światło orientacyjne

6 Informacje dla elektryków

6.1 Montaż i podłączenie elektryczne

Wykrywanie ruchu

Urządzenie posiada pole wykrywania o zakresie 360°. Średnica zakresu pola wykrywania zależy od wysokości montażu oraz kierunku poruszania się osób w polu wykrywania.

Wraz ze wzrostem wysokości montażu zwiększa się pole wykrywania, a jednocześnie zmniejsza się skuteczność wykrywania oraz czułość.

Wersja „standardowa”:

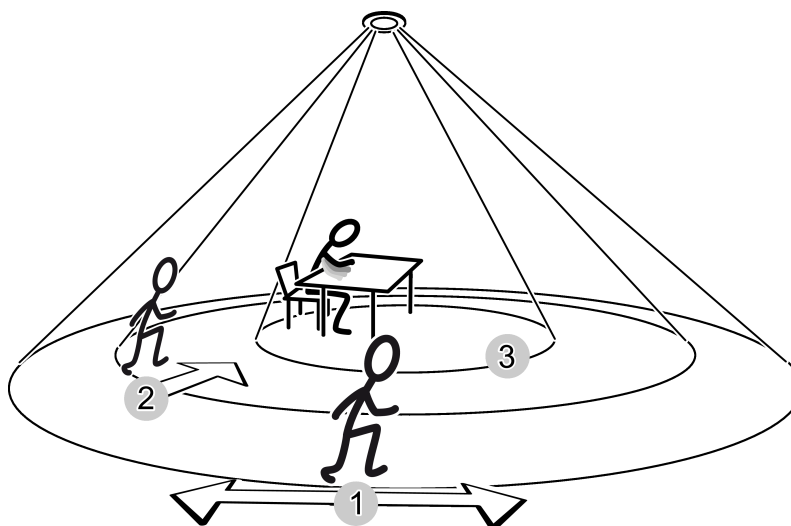

rysunek 3: Zasięg wykrywania w zależności od kierunku poruszania się

Średnica pola wykrywania przy kierunku poruszania się

Wysokość montażu	1:	2:	3:
2,20 m	8,30 m	5,10 m	3,10 m
2,50 m	9,40 m	5,80 m	3,50 m
3,00 m	11,30 m	7,00 m	4,20 m
3,50 m	13,20 m	8,10 m	--*)
4,00 m	15,00 m	9,30 m	--*)
5,00 m	18,80 m	11,60 m	--*)

- 1: Zasięg dla ruchów stycznych na wysokości podłogi
- 2: Zasięg dla ruchów promieniowych na wysokości podłogi
- 3: Zakres wykrywania obecności np. ruch ręki przy biurku
- *) W przypadku zastosowania jako sygnalizator obecności: wysokość montażu nie może przekraczać 3,0 m, w przeciwnym razie wykrywanie obecności jest możliwe tylko w ograniczonym zakresie.

Urządzenie współpracuje z czujnikiem.

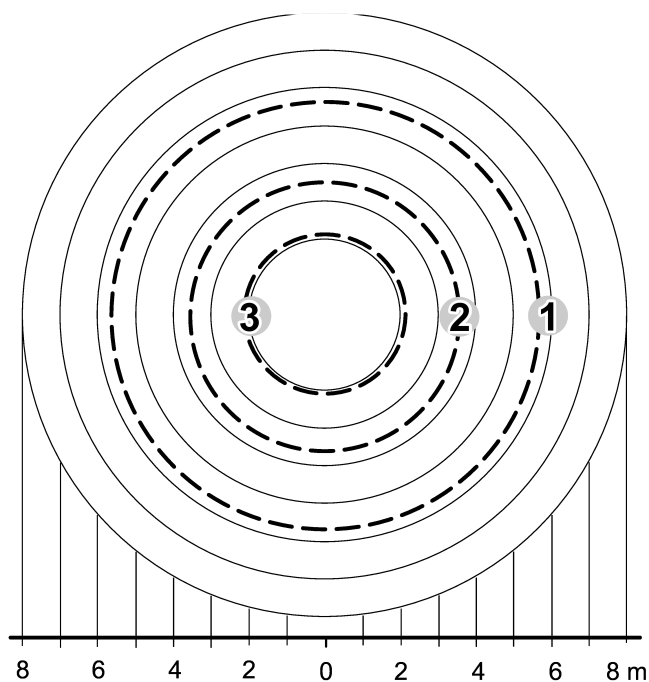

rysunek 4: Pole wykrywania: wysokość montażu 3,0 m

Wersja „komfortowa”:

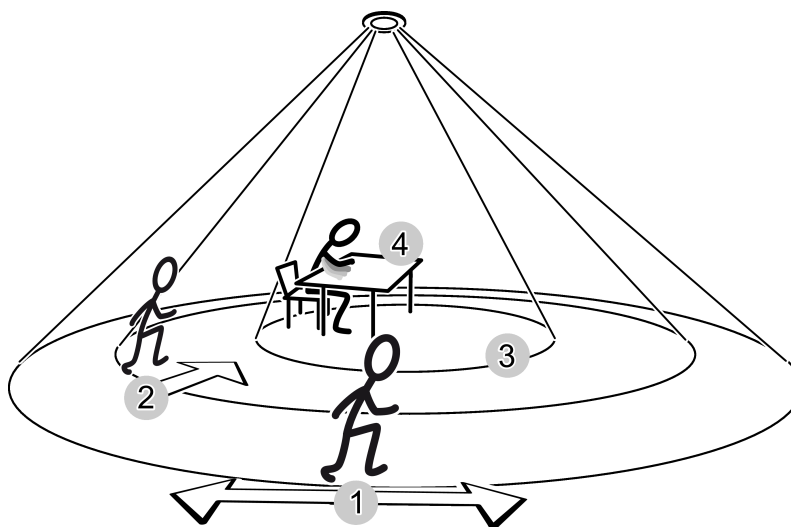

rysunek 5: Zasięg wykrywania w zależności od kierunku poruszania się

Średnica pola wykrywania przy kierunku poruszania się

Wysokość montażu	1:	2:	3:	4:
2,20 m	12,30 m	8,70 m	4,80 m	3 m
2,50 m	14,00 m	9,90 m	5,40 m	3,40 m
3,00 m	16,80 m	11,90 m	6,50 m	4,10 m
3,50 m	19,60 m	13,90 m	7,60 m	4,80 m
4,00 m	22,40 m	15,80 m	8,60*)	*)
5,00 m	28,00 m	19,80 m	10,80 *)	*)

- 1: Zasięg dla ruchów stycznych na wysokości podłogi
 - 2: Zasięg dla ruchów promieniowych na wysokości podłogi
 - 3: Zakres wykrywania obecności np. ruch ręki przy biurku
 - 4: Zasięg dokładnego wykrywania ruchów przy biurku, np. poruszanie myszą
- *) W przypadku zastosowania jako sygnalizator obecności: zalecana wysokość montażu nie powinna przekraczać 3,5 m; w przeciwnym razie wykrywanie obecności jest możliwe tylko w ograniczonym zakresie i nie będzie możliwe dokładne wykrywanie.

Urządzenie posiada trzy niezależne od siebie czujniki, które wykrywają ruch. Przyporządkowanie obszarów czujników A, B i C jest widoczne pod pierścieniem ozdobnym (Patrz rysunek 7).

i Ze względu na fakt, że pola wykrywania trzech czujników nie pokrywają się całkowicie ze sobą, pole wykrywania jest tylko w przybliżeniu okrągłe. Tabela przedstawia średnie wartości dla idealnego kołowego pola wykrywania.

Jeśli obszary czujników A, B i C są analizowane oddzielnie, przy projektowaniu należy uwzględnić ustawienie urządzenia.

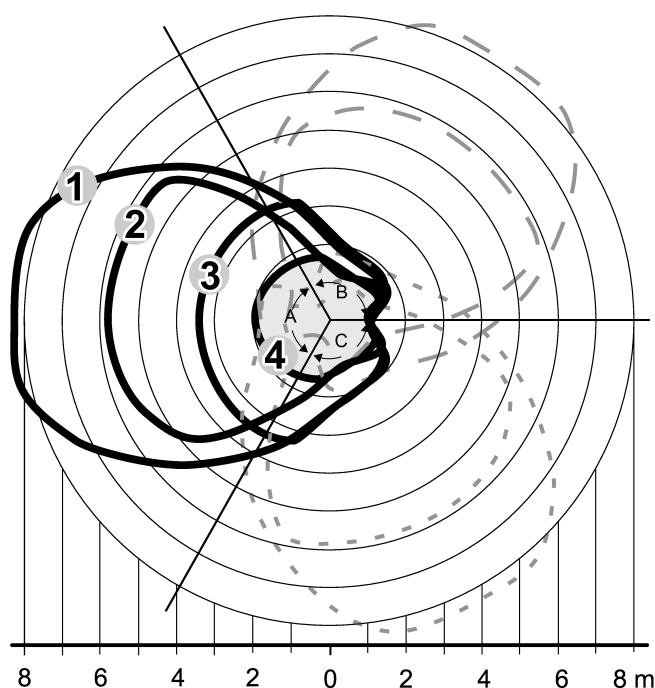

rysunek 6: Pole wykrywania: obszary A, B i C, wysokość montażu 3,00 m

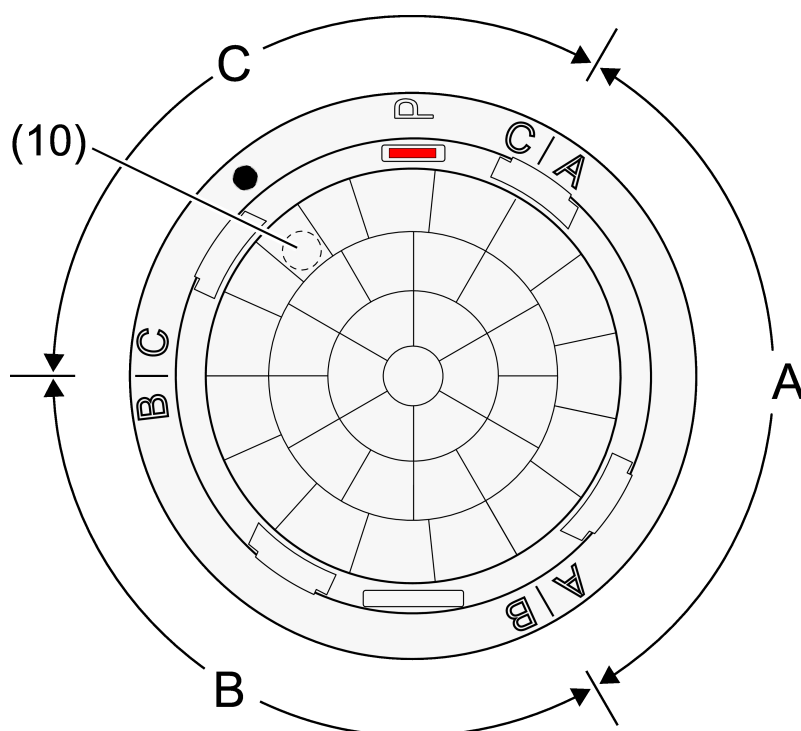

rysunek 7: Przyporządkowanie obszarów A, B i C

Pomiar poziomu jasności

Światło bezpośrednio padające na czujnik lub odbijane od błyszczących powierzchni wpływa na pomiar poziomu jasności.

Wersja „komfortowa”:

Czujnik światła (10) jest zamontowany z boku pod obiektywem, co pozwala urządzeniu na wykrywanie jasności przy asymetrycznej powierzchni pomiarowej. Dzięki temu możliwe jest np. uwzględnienie w pomiarze kilku miejsc pracy bez zafałszowywania pomiaru przez światło padające z boku.

- i** Ustawić urządzenie w taki sposób, aby czujnik światła (10) nie był zwrócony w kierunku okna. Zwrócić uwagę na właściwe ustawienie już podczas montażu puszkii instalacyjnej i pierścienia nośnego.

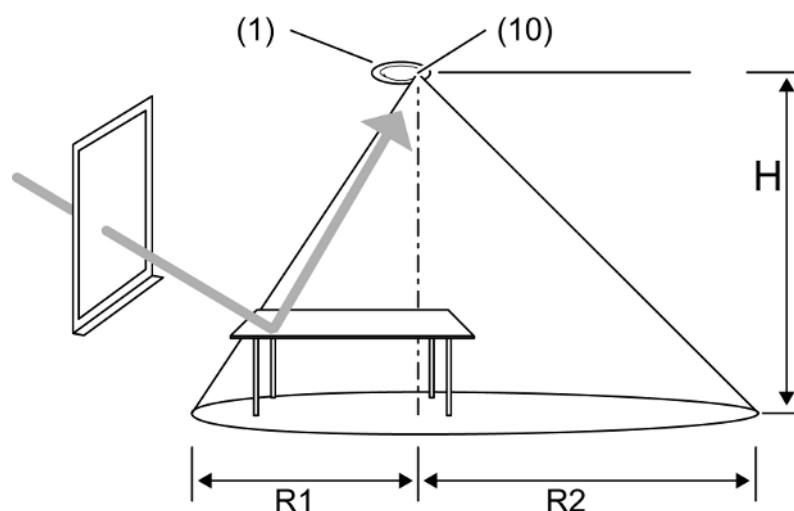

rysunek 8

Wysokość montażu H	R1	R2
2,20 m	1,50 m	2,30 m
2,50 m	1,80 m	2,60 m
3,00 m	2,00 m	3,00 m
3,50 m	2,50 m	3,60 m
4,00 m	2,80 m	4,20 m
5,00 m	3,50 m	5,20 m

Instrukcje montażu

W przypadku zastosowania jako sygnalizator obecności urządzenie jest montowane na suficie nad miejscem pracy i kontroluje powierzchnię znajdującą się pod nim.

W przypadku zastosowania jako czujnik ruchu urządzenie jest montowane np. w korytarzu na suficie.

- Wybrać miejsce montażu wolne od drgań. Drgania mogą powodować niepożądaną przełączenia.
- Unikać źródeł zakłóceń w polu wykrywania. Źródła zakłóceń, np. ogrzewanie, wentylacja, klimatyzacja i zimne żarówki mogą prowadzić do niechcianego sygnalizowania.
- i** W razie potrzeby pole wykrywania można ograniczyć za pomocą nakładanej przesłony w celu zminimalizowania wpływu źródeł zakłóceń.
- Montaż w pobliżu odbiorników elektrycznych, grzejników, urządzeń chłodniczych albo ścian zewnętrznych może negatywnie wpłynąć na pomiar temperatury.

W trybie bezpiecznym:

- Aktywować bezpieczne uruchomienie w ETS.
- Wprowadzić/zeskanować certyfikat urządzenia lub dodać go do projektu ETS. Zaleca się, aby kod QR skanować aparatem o dużej rozdzielczości.
- Zapisać wszystkie hasła i zdeponować w bezpiecznym miejscu.

Montaż i podłączenie urządzenia w suficie podwieszanym

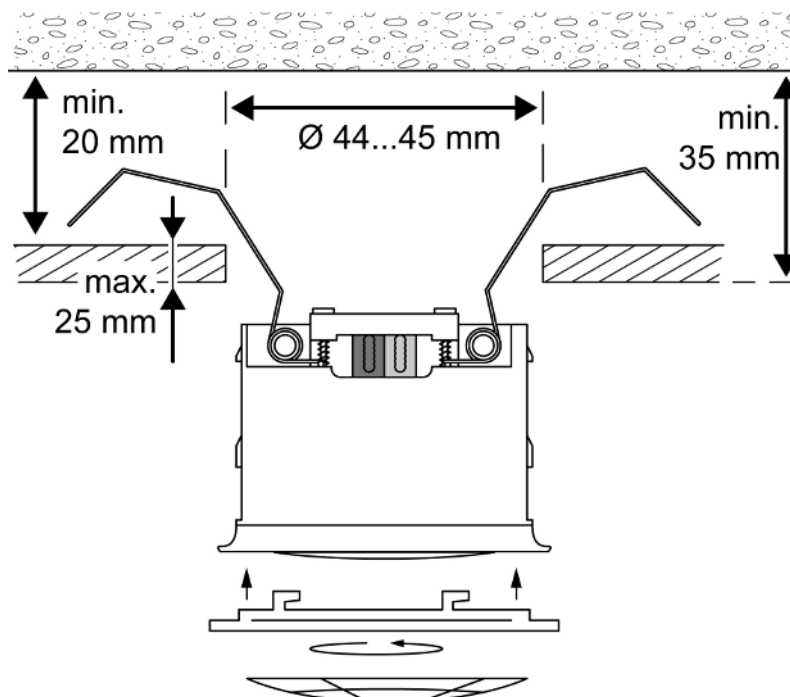

rysunek 9

Wewnątrz sufitu podwieszanego nie może występować wilgoć.

Maks. grubość płyty sufitu podwieszanego: ok. 25 mm. Głębokość montażu min. 35 mm. Odstęp między sufitem betonowym a płytą sufitu podwieszanego min. 20 mm.

Wycięcie w suficie 44...45 mm.

- Podłączyć przewód magistrali.
- Zaciśnąć przewód magistrali za pomocą mocowania (9).
- Odgiąć zawleczkę (3) i wsunąć sygnalizator obecności (1) do sufitu podwieszanego.
- Założyć pierścień dekoracyjny (5) i obrócić w kierunku zgodnym z ruchem wskazówek zegara.
- W razie potrzeby: wyciąć osłonę (6) i zaczepić w pierścieniu dekoracyjnym (5).

Montaż sprężyn zaciskowych do montażu w puszcze

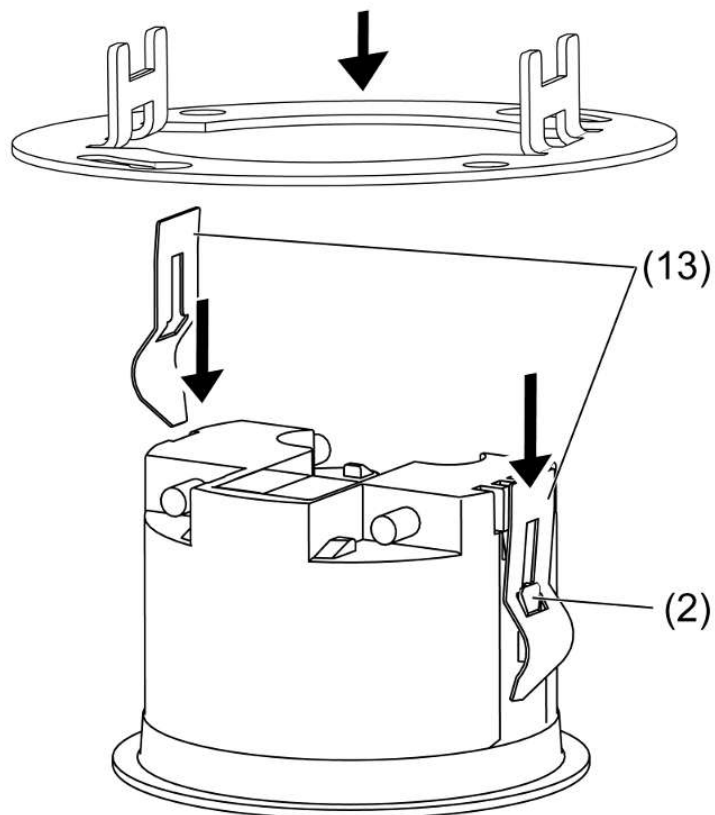

rysunek 10

Do montażu w puszcze instalacyjnej lub obudowie natynkowej.

- Usunąć zawleczkę (3) (Patrz rysunek 1).
- Nasunąć sprężyny zaciskowe (13) od tyłu zgodnie z ilustracją na prowadnice (2), tak aby się zatrzasnęły (Patrz rysunek 10).

Zamontować i podłączyć urządzenie w puszcze instalacyjnej

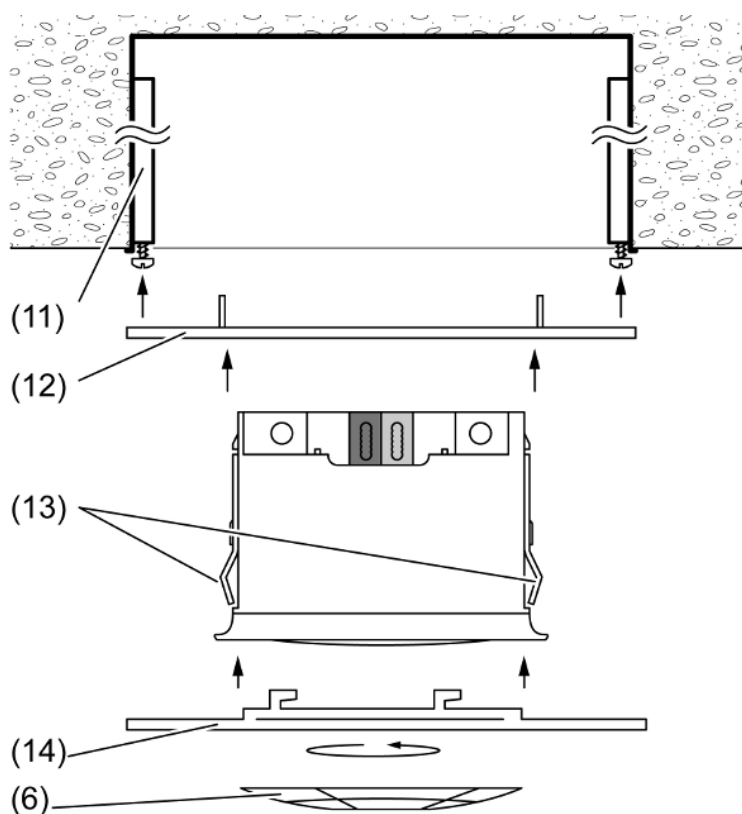

rysunek 11

Puszka instalacyjna (11) jest zamontowana na suficie, w przewidzianym miejscu montażu.

Zawlecзки (3) są usunięte, a zamontowane są sprężyny zaciskowe (13).

- Zamontować pierścień nośny (12) na puszcze instalacyjnej (11).
- Podłączyć przewód magistrali przy pomocy zacisku przyłączeniowego.
- Zatrzasnąć urządzenie w pierścieniu nośnym (12).
- Założyć duży pierścień dekoracyjny (14) i obrócić w kierunku ruchu wskazówek zegara.
- W razie potrzeby: wyciąć osłonę (6) i zaczepić w pierścieniu dekoracyjnym (14).

Montowanie i podłączenie urządzenia w obudowie natynkowej

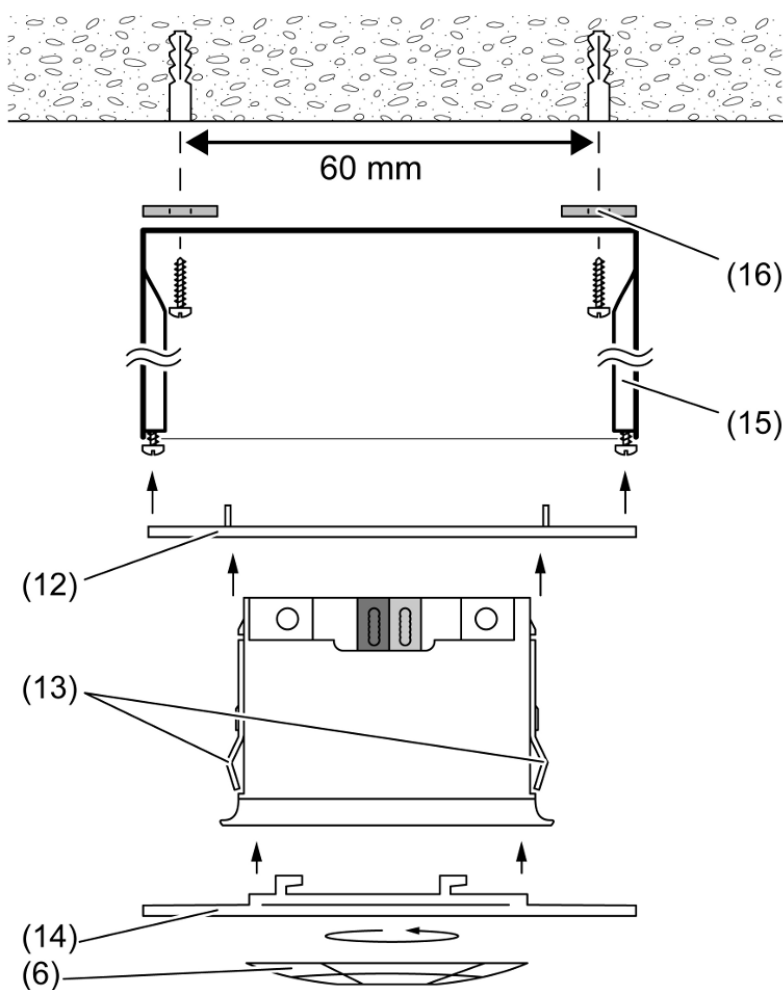

rysunek 12

Użyć obudowy natynkowej (15) (patrz akcesoria).

W przypadku wilgotnego otoczenia i montażu ze stopniem ochrony IP44: umieścić dołączone uszczelki (16) w otworach na śruby w obudowie natynkowej.

Uszczelnić przepust kablowy dołączoną przelotką gumową. Naciąć przelotkę gumową w sposób odpowiedni dla przewodu magistrali. Poprowadzić przewód magistrali do obudowy natynkowej.

- Zamontować obudowę natynkową (15) w przewidzianym miejscu montażu na suficie. Rozstaw otworów 60 mm.
- Zamontować pierścień nośny (12) na obudowie natynkowej (15).
- Podłączyć przewód magistrali przy pomocy zacisku przyłączeniowego.
- Zatrzasnąć urządzenie w pierścieniu nośnym (12).
- Założyć duży pierścień dekoracyjny (14) i obrócić w kierunku ruchu wskazówek zegara.
- W razie potrzeby: wyciąć osłonę (6) i zaczepić w pierścieniu dekoracyjnym (14).

6.2 Uruchamianie

Pobranie adresu i oprogramowania użytkowego

- Zdjąć pierścień dekoracyjny, jeśli jest zamontowany.
- Włączyć napięcie magistrali.
- Nacisnąć czerwony przycisk programowania (4).
Dioda LED informująca o stanie w okienku czujnika świeci się.
- Nadać adres fizyczny.
Dioda LED statusu gaśnie.
- Zapisać adres fizyczny na boku urządzenia.
- Pobrać oprogramowanie użytkowe na urządzenie.

W trybie bezpiecznym:

- Aktywować bezpieczne uruchomienie w ETS.
- Wprowadzić/zeskanować certyfikat urządzenia lub dodać go do projektu ETS. Zaleca się, aby kod QR skanować aparatem o dużej rozdzielczości.
- Zapisać wszystkie hasła i zdeponować w bezpiecznym miejscu.

Kontrola pola wykrywania

W przypadku jednocześnie włączonych sygnalizatorów obecności sprawdzić zakresy pola wykrywania.

Sygnalizator obecności jest gotowy do pracy.

- Aktywować test chodzenia.

Sygnalizator obecności pracuje niezależnie od natężenia oświetlenia. Wszystkie czujniki są aktywne zgodnie ze swoją zaprogramowaną czułością.

- Przejść przez pole wykrywania.

Wykryte ruchy są sygnalizowane w okienku czujnika za pomocą niebieskiej diody LED statusu.

- W razie potrzeby należy ograniczyć pole wykrywania, najlepiej poprzez zmianę programowania lub alternatywnie za pomocą osłony (6).
- Wyłączyć test chodzenia.

Przy aktywnym pomiarze temperatury skalibrować pomiar temperatury.

Ograniczanie pola wykrywania za pomocą nakładanej przesłony

Alternatywnie do ograniczania pola wykrywania przez ETS dzięki zmniejszeniu czułości lub wyłączeniu poszczególnych czujników można również zastosować osłonę (6).

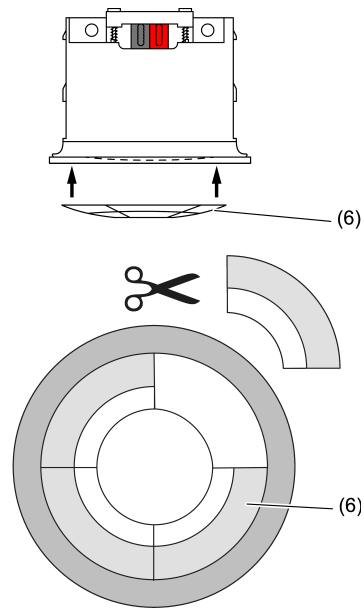

rysunek 13: Montaż osłony

- Zdjąć nakładaną przesłonę.
- W zależności od potrzeb za pomocą nożyczek wyciąć przesłonę wzdłuż zaznaczonej linii.
- Nałożyć przesłonę.

6.2.1 Tryb Safe State

Tryb Safe State zatrzymuje wykonywanie wczytanego programu aplikacyjnego.

W przypadku nieprawidłowego działania urządzenia, spowodowanego np. błędnym projektowaniem lub uruchomieniem, można zatrzymać wykonywanie wczytanego programu aplikacyjnego poprzez aktywowanie trybu Safe State. W trybie Safe State urządzenie zachowuje się pasywnie, ponieważ program aplikacyjny nie jest wykonywany (status wykonywania: zakończony).

- i** Pracuje wyłącznie oprogramowanie systemowe urządzenia. Funkcje diagnostyczne ETS i programowanie urządzenia są aktywne.

Aktywacja trybu Safe State

- Wyłączyć napięcie.
- Nacisnąć i przytrzymać przycisk programowania.
- Włączyć napięcie.

Tryb Safe State jest aktywny. Programowa dioda LED miga powoli (ok. 1 Hz).

- i** Przycisk programowania zwolnić dopiero, gdy programowa dioda LED zacznie migać.

Dezaktywacja trybu Safe State

- Odłączyć napięcie lub wykonać procedurę programowania ETS.

6.2.2 Reset modułu nadrzędnego

Reset modułu nadrzędnego powoduje przywrócenie ustawień podstawowych urządzenia (adres fizyczny 15.15.255 pozostaje zachowany). Następnie należy ponownie uruchomić urządzenia za pomocą ETS.

- i** W trybie bezpiecznym: reset modułu nadrzędnego dezaktywuje zabezpieczenia urządzenia. Urządzenie może następnie zostać uruchomione ponownie wyłącznie przy użyciu certyfikatu.
- i** Za pośrednictwem aplikacji serwisowej ETS można zresetować urządzenia do ustawień fabrycznych. Ta funkcja wykorzystuje zainstalowane w urządzeniu oprogramowanie sprzętowe, które było aktywne w chwili dostawy (stan przy dostawie). Przywrócenie ustawień domyślnych powoduje utratę adresu fizycznego i konfiguracji urządzenia.

W przypadku nieprawidłowego działania urządzenia, spowodowanego np. błędnym projektowaniem lub uruchomieniem, można usunąć wczytany program aplikacyjny z urządzenia, przeprowadzając reset do ustawień fabrycznych. Czynność ta spowoduje przywrócenie urządzenia do stanu, w którym zostało dostarczone. Następnie można ponownie uruchomić urządzenie, programując adres fizyczny oraz program aplikacyjny.

Resetowanie modułu nadrzędnego

Warunek wstępny: tryb Safe State jest aktywny.

- Nacisnąć i przytrzymać przycisk programowania na > 5 sekund do momentu, gdy programowa dioda LED zacznie szybko migać.
- Puścić przycisk programowania.

Urządzenie wykona reset do ustawień fabrycznych. Programowa dioda LED jest włączona.

Urządzenie uruchomi się ponownie i znajdować się będzie w stanie fabrycznym.

7 Dane techniczne

Temperatura otoczenia	-25 ... +55 °C
Temperatura składowania/transportu	-25 ... +70 °C
Wilgotność względna	10 ... 100% (brak kondensacja)
Klasa ochronności	III
Stopień ochrony	IP44
Wykrywanie ruchu	
Kąt pola widzenia	360°
Pole wykrywania	patrz rozdział Wykrywanie ruchu
Czujnik światła	
Zakres pomiaru	10 ... 2000 lx
Dokładność > 80 lx	± 20%
Dokładność ≤ 80 lx	± 10 lx
Czujnik temperatury	
Zakres pomiaru	ok. -20 ... +55 °C
Dokładność	± 1 K
Czujnik wilgotności (tylko wersja komfortowa)	
Zakres pomiaru	10 ... 95% wilgotn. wzgl.
Dokładność	≤ 3,5%
 W zakresie od 30 ... 80% i 17°C ... 24°C, dokładność wynosi ≤ 2,5%.	
Wymiary	
Wymiar Ø×T	53,5 x 38 mm (z pierścieniem dekoracyjnym)
Wycięcie w suficie Ø×T	44 x 35 mm
KNX	
Medium KNX	TP 256
Tryb uruchamiania KNX	S-Mode
Napięcie znamionowe KNX	DC 21 ... 32 V SELV
Pobór prądu KNX	

2221 530, 2221 550	4 ... 10 mA
2222 530, 2222 550	5 ... 15 mA
Rodzaj przyłącza magistrali	Zacisk przyłączeniowy

8 Pomoc w razie problemu

Światło nie włącza się pomimo wykrycia ruchu i niewielkiego oświetlenia

Przyczyna 1: Aktywny jest niewłaściwy blok funkcjonalny.

- Zmienić przełączanie bloku funkcjonalnego.

Przyczyna 2: Ustawiony próg jasności jest zbyt niski.

- Zwiększyć próg jasności za pomocą ustawień parametrów.

Światło włącza się pomimo wystarczającej natężenie oświetlenia w otoczeniu

Przyczyna 1: Funkcja sygnalizacji jest aktywna i urządzenie działa niezależnie od natężenia oświetlenia.

- Sprawdzić programowanie.

Przyczyna 2: Urządzenie pracuje niezależnie od natężenia oświetlenia.

- Skorygować ustawienia parametrów dot. progu jasności.

Światło wyłącza się na chwilę i znów się włącza

Przyczyna 1: Żarówka w polu wykrywania.

Parametr blokady ustawić w taki sposób, żeby zimne żarówka nie było wykrywane.

Przyczyna 2: Po wyłączeniu ustawiony próg jasności jest przekroczony w dół. Po wykryciu ruchu urządzenie natychmiast włącza się ponownie.

Zwiększyć próg jasności.

Światło wyłącza się przedwcześnie pomimo obecności i niewielkiego oświetlenia

Przyczyna 1: Ustawiono za krótki czas.

- Wydłużyć czas za pomocą ustawień parametrów.

Przyczyna 2: Problem z wykrywaniem, kontrolowana powierzchnia jest poza zakresem pola wykrywania, na drodze stoją meble lub kolumny.

- Sprawdzić pole wykrywania, ew. rozszerzyć jednostka dodatkową sygnalizatora obecności.

Urządzenie reaguje również, gdy w polu wykrywania nie ma ruchu

Przyczyna: Źródła zakłóceń w polu wykrywania lub zbyt duża czułość urządzenia.

- Ograniczyć pole wykrywania, usunąć źródła zakłóceń.
- Zmniejszyć czułość w ustawieniach parametrów.

Światło wyłącza się pomimo wystarczającej natężenie oświetlenia w otoczeniu

Przyczyna 1: Urządzenie jest ustawione jako czujnik ruchu i dlatego nie sprawdza natężenie oświetlenia w otoczeniu po zareagowaniu.

- Sprawdzić programowanie. Ustawić urządzenie jako sygnalizator obecności i zaprogramować je.

Przyczyna 2: Ustawiono zbyt wysoki próg jasności.

- Zmniejszyć próg jasności za pomocą ustawień parametrów.

Pomimo ruchu w polu wykrywania światło nie włącza się w ogóle lub włącza się za późno

Przyczyna 1: Urządzenie jest przestawione na tryb sygnalizacji i nie sprawdza pierwszego rozpoznanego impulsu ruchu.

- Sprawdzić programowanie. Ustawić urządzenie jako czujnik ruchu lub sygnalizator obecności i zaprogramować je.

Przyczyna 2: Ustawiono opóźnienie kontroli, tak aby np. krótkotrwałe znalezienie się w polu wykrywania nie aktywowało sygnalizacji.

- Skorygować programowanie, skrócić lub dezaktywować opóźnienie kontroli.

9 Osprzęt

Zestaw montażowy potynkowy

Nr art. 2226 5..

Zestaw montażowy natynkowy

Nr art. 2227 5..

10 Gwarancja

Gwarancja jest realizowana przez sklepy specjalistyczne na zasadach określonych w przepisach ustawowych. Uszkodzone urządzenie należy przekazać lub przesłać opłaconą przesyłką wraz z opisem usterki do właściwego sprzedawcy (sklep specjalistyczny, zakład instalacyjny, specjalistyczny serwis elektryczny). Zapewni on przekazanie urządzenia do Gira Service Center.

Gira
Giersiepen GmbH & Co. KG
Elektro-Installations-
Systeme

Industriegebiet Mermbach
Dahlienstraße
42477 Radevormwald

Postfach 12 20
42461 Radevormwald

Deutschland

Tel +49(0)21 95 - 602-0
Fax +49(0)21 95 - 602-191

www.gira.de
info@gira.de