



GIRA

Instrukcja obsługi

Czujnik klimatu wpomieszczeniu Standard
Nr art. 2004 00

Czujnik klimatu wpomieszczeniu Komfort
Nr art. 2005 00

Spis treści

1	Wskazówki dotyczące bezpieczeństwa	3
2	Budowa urządzenia	3
2.1	Widok z przodu	3
2.2	Widok z tyłu.....	4
2.3	Symbole na element obsługowy	5
2.4	Symbole na wyświetlaczu	6
3	Informacje o systemie	7
4	Zastosowanie zgodne z przeznaczeniem	8
5	Właściwości produktu	9
6	Montaż i podłączenie elektryczne	10
6.1	Montaż i podłączenie urządzenia.....	10
6.2	Demontaż.....	14
7	Uruchamianie	15
7.1	Tryb Safe State	16
7.2	Reset modułu nadrzędnego.....	16
8	Obsługa	18
8.1	Przykłady działania w niektórych aplikacjach standardowych	19
9	Dane techniczne	22
9.1	Informacje o produkcie zgodnie z dyrektywą w sprawie ekoprojektu (ErP 2009/125/WE)	24
9.1.1	Ekoprojekt Tabela 6	24
9.1.2	Ekoprojekt Tabela 7	25
10	Osprzęt	26
11	Gwarancja	27

1 Wskazówki dotyczące bezpieczeństwa



Montaż i podłączenie urządzeń elektrycznych mogą wykonywać tylko wykwalifikowani elektrycy.

W celu uniknięcia szkód należy przeczytać poniższe wskazówki i postępować zgodnie z nimi:

Niebezpieczeństwo porażenia prądem. Przy instalacji i układaniu przewodów dla obwodów SELV należy przestrzegać obowiązujących przepisów i norm.

Instrukcje są częścią produktu, dlatego należy przechowywać je w bezpiecznym miejscu.



Bliższe informacje znajdują się w dokumentacji technicznej na naszej stronie internetowej.

2 Budowa urządzenia

2.1 Widok z przodu

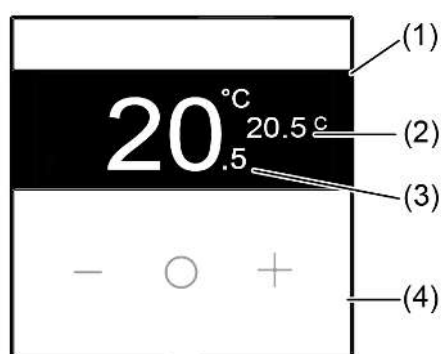

rysunek 1: Widok z przodu

- (1) Wyświetlacz
- (2) Docelowa temperatura / wilgotność
- (3) Temperatura rzeczywista
- (4) Element obsługowy (przyciski obsługi 1 - 3)

2.2 Widok z tyłu

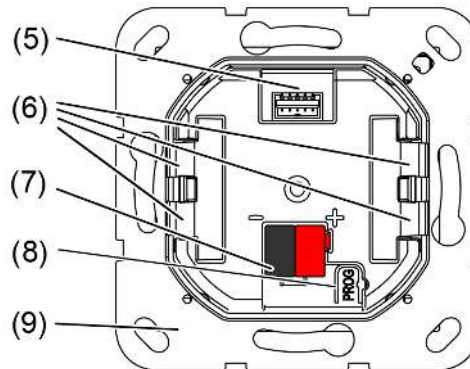

rysunek 2: Widok z tyłu

- (5) Zacisk przyłączeniowy zdalnego czujnika / wtórnika (tylko wariant "Comfort")
- (6) Zaczepy do mocowania urządzenia na pierścieniu nośnym
- (7) Zacisk przyłączeniowy magistrali
- (8) Przycisk programowania z programową diodą LED
- (9) Pierścień nośny

2.3 Symbole na element obsługi

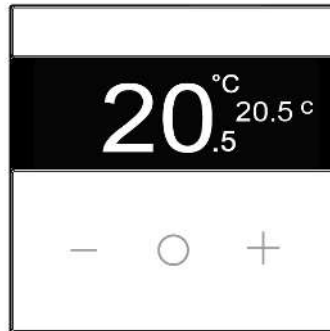

rysunek 3: Symbole na element obsługi



Naciśnięcie przycisku powoduje zwiększenie wartości zadanej.



Naciśnięcie przycisku powoduje zmniejszenie wartości zadanej.













ON / OFF: Urządzenie jest włączane/wyłączane długim naciśnięciem przycisku.

Zmiana trybu pracy i wyświetlanie wartości pomiarowych: Krótkie naciśnięcie przycisku powoduje przełączenie między trybami pracy i wyświetlaniem wartości pomiarowych.

2.4 Symbole na wyświetlaczu



rysunek 4: Symbole na wyświetlaczu

-  Komfortowy tryb pracy jest aktywny
-  Tryb pracy z obniżoną temperaturą jest aktywny
-  Aktywny jest tryb pracy z redukcją nocną
-  Tryb pracy Eco jest aktywny
-  Blokada działania jest aktywna
-  Wilgotność powietrza
-  Ogrzewanie/chłodzenie
-  Funkcja wzmacniania jest aktywna
-  Status okna (rozpoznano otwarte okno)
-  Stan jakości powietrza (VOC, VOC (IAQ), eCO2); (tylko wariant "Komfort")
 - Zielony = dobry
 - Żółty = średni
 - Czerwony = zły

3 Informacje o systemie

Niniejsze urządzenie jest produktem systemu KNX i spełnia wymagania standardu KNX. Zakłada się, że użytkownik odbył szkolenia dotyczące standardu KNX i dysponuje odpowiednią wiedzą specjalistyczną w tym zakresie.

Działanie urządzenia jest zależne od oprogramowania. Szczegółowe informacje o wersjach oprogramowania i zakresach funkcji, jak również o samym oprogramowaniu, zawarte są w bazie danych produktu u producenta.

Istnieje możliwość aktualizacji urządzenia. Aktualizacje oprogramowania sprzętowego można wygodnie przeprowadzać za pośrednictwem aplikacji serwisowej Gira ETS (oprogramowane dodatkowe).

Urządzenie obsługuje KNX Data Secure. KNX Data Secure zapewnia ochronę przed ingerencją w automatykę budynku; konfiguracja możliwa jest w projekcie ETS. Wymagana jest wiedza specjalistyczna. Do bezpiecznego uruchomienia niezbędny jest certyfikat umieszczony na urządzeniu. Podczas montażu certyfikat należy usunąć z urządzenia i przechować w bezpiecznym miejscu.

Projektowanie, instalacja i uruchomienie urządzenia odbywa się przy pomocy ETS w wersji od 5.7.7 lub 6.3.0.

4 Zastosowanie zgodne z przeznaczeniem

- Praca w systemie KNX
- Obsługa obciążeń, np. włączanie/wyłączanie oświetlenia, Ściemnianie i sterowanie temperaturą barwową, żaluzje/rolety/markiza/okna dachowe, wartości 1-bajtowe, 2-bajtowe, 3-bajtowe i 6-bajtowe, wartości natężenia oświetlenia, temperatury, wartości temperatury barwowej, wywoływanie i zapisywanie scen świetlnych jako jednostka dodatkowa scen (tylko wariant "Comfort")
- Wywoływanie i zapisywanie wewnętrznych scen świetlnych urządzenia (tylko wariant "Comfort")
- Pomiar i regulacja temperatury pomieszczenia
- Pomiar wilgotności w pomieszczeniu (tylko wariant "Comfort")
- Pomiar jakości powietrza (tylko wariant "Comfort")
- Pomiar temperatury punktu rosy (tylko wariant "Comfort")
- Wyświetlanie alarmu (tylko wariant "Comfort")
- Montaż w puszcze instalacyjnej (Ø 60 mm)

5 Właściwości produktu

Właściwości produktu w zależności od wersji	Komfort	Standard
Poprzez jednostka dodatkowa: czujnik przyciskowy, przełączanie, Ściemnianie i regulacja temperatury barwowej, żaluzje/rolety/markiza/okno dachowe, nadajnik wartości, jednostka dodatkowa scen, krótkie i długie naciśnięcie przycisku, możliwość ustawienia regulatora temperatury w pomieszczeniu	>	-
Rozszerzenie sterowników ze zmianą trybu pracy, zmianą trybu pracy wymuszonej, funkcją obecności i zmiana temperatury zadanej	>	-
Regulowana jasność wyświetlacza oraz tryb dzienny i nocny	>	>
Możliwe jest blokowanie lub przełączanie funkcji wszystkich lub poszczególnych funkcji przycisków z funkcją blokady	>	>
Sterowanie scenami: do 64 scen z 8 wyjściami scen każda	>	-
Sterowanie ogrzewaniem/chłodzeniem, Temperatura podłogi, Regulacja temperatury zadanej, Ograniczenie i zwiększenie temperatury zadanej	>	>
Pomiary temperatury opcjonalnie z czujnikiem wewnętrznym urządzenia i czujnikiem zewnętrznym podłączonym przez obiekt komunikacyjny	>	>
Pomiary temperatury opcjonalnie z czujnikiem wewnętrznym urządzenia, czujnikiem podłączonym do zacisku przyłączeniowego i czujnikiem zewnętrznym podłączonym przez obiekt komunikacyjny	>	-
Pomiar wilgotności pomieszczenia za pomocą czujnika wilgotności umieszczonego wewnątrz urządzenia	>	-
Pomiar jakości powietrza za pomocą wewnętrznego czujnika VOC	>	-
Pomiar temperatury punktu rosy	>	-
Funkcja bicia serca	>	>
Funkcje logiczne jako bramki logiczne, konwertery, elementy blokujące, komparatory lub przełączniki wartości granicznych z histerezą	>	-
Zintegrowany łącznik magistrali	>	>

6 Montaż i podłączenie elektryczne



NIEBEZPIECZEŃSTWO!

W przypadku podłączania napięcia 230 V lub innego napięcia zewnętrznego istnieje niebezpieczeństwo porażenia elektrycznego!

Porażenie elektryczne może doprowadzić do śmierci.

Urządzenie może ulec zniszczeniu.

Stosować tylko bezpotencjałowe przyciski, przełączniki lub styki.

6.1 Montaż i podłączenie urządzenia

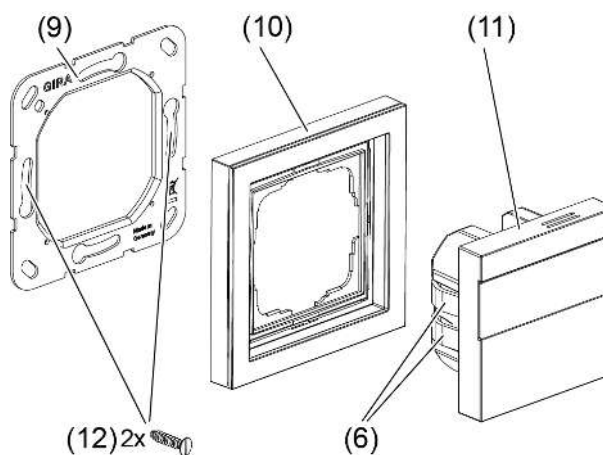

rysunek 5: Montaż urządzenia

- (6) Zaczepy do mocowania urządzenia na pierścieniu nośnym
- (9) Pierścień nośny
- (10) Pokrywa ramkowa (osprzęt)
- (11) Urządzenie
- (12) Śruby puszeki

Urządzenie powinno być umieszczone w szczelnej puszcze instalacyjnej. W przeciwnym razie przepływ powietrza może negatywnie wpłynąć na pomiary temperatury i wilgotności.

- Montaż w odpowiedniej puszcze instalacyjnej. Uważać na odpowiednie prowadzenie przewodu i odstęp.
- Stosować tylko bezpotencjałowe przyciski, przełączniki lub styki (tylko wariant "Comfort").
- Zamontować pierścień nośny na puszcze instalacyjnej.
- i** Uważać na oznaczenie TOP = góra.
- i** Zastosować dołączone śruby puszeki.
- Podłączyć przewód magistrali zaciskiem przyłączeniowym, zwracając uwagę na prawidłowe podłączenie biegunów (czerwony = +, czarny = -).

- W trybie bezpiecznym: wprowadzić lub zeskanować certyfikat urządzenia i dodać go do projektu. Zaleca się, aby kod QR skanować aparatem o dużej rozdzielczości.
- Opcjonalnie (tylko wariant "Comfort") (Patrz rozdział "Osprzęt" ▶ Strona 26): Przyciski, przełączniki, styki. Podłącz diodę LED lub NTC zgodnie z przykładami połączeń za pomocą dołączonych kabli połączeniowych. Przykłady połączeń (i (Patrz rysunek 8)) pokazują stosowanie wejść, wyjść i czujników.
- i** Pasującą do urządzenia ramkę pokrywy należy zamówić osobno.
- Założyć pokrywę ramkową tak, aby znajdowała się w tej samej płaszczyźnie. Ramka pokrywy jest zamocowana przez Urządzenie.
- Urządzenie z pokrywą ramkową wetknąć do pierścienia nośnego. Można uruchomić urządzenie.
- i** Należy pamiętać o prawidłowym osadzeniu zaczepek w pierścieniu nośnym.

W następnym kroku roboczym należy zaprogramować adres fizyczny (Patrz rozdział "Uruchamianie" ▶ Strona 15).

Instrukcje instalacji (tylko wariant "Comfort")

- W celu uniknięcia zakłóceń na skutek wpływu promieniowania EMC nie należy prowadzić przewodów wejść równoległe do przewodów sieciowych lub przewodów mocy.
- Potencjały napięcia przewodów zasilających dla wejść i wyjść nie są odseparowane galwanicznie od napięcia magistrali. Przewody zasilające zwiększają faktyczną długość przewodu magistrali. Należy przestrzegać specyfikacji dotyczącej długości przewodu magistrali (maks. 1000 m).
- Nie należy łączyć ze sobą połączeń **COM** kilku czujników temperatury w pomieszczeniu.
- Użyj kanału 1 dla czujników temperatury NTC (patrz akcesoria).
- Do wszystkich kanałów można podłączyć przełączniki, przyciski, czujniki Kondensacji i wycieku.
- Do podłączenia diody LED nie jest potrzebny rezystor wstępny.

W przypadku przedłużania standardowo dostarczonych zestawów przewodów (Patrz rysunek 6) przestrzegać maksymalnej długości przewodu I: 25 cm, możliwość przedłużenia do maks. 30 m.

Obowiązują następujące zasady: Kabel COM nie może przekraczać maksymalnej długości kabla I na zestaw kabli ogółem.

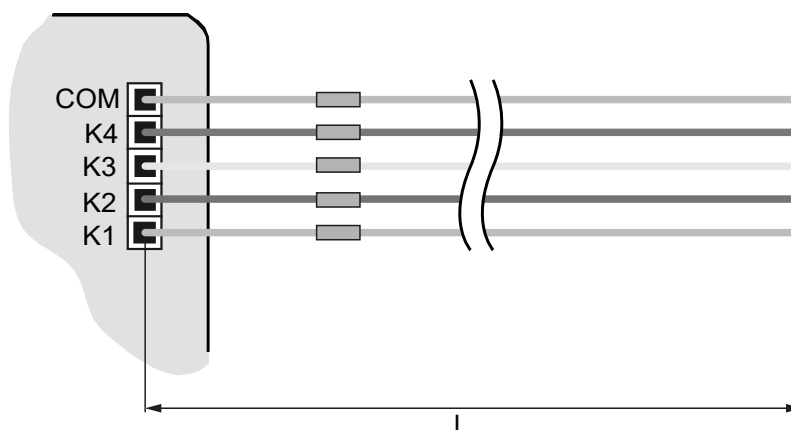

rysunek 6: Maksymalna długość przewodu

Podłączenie styków bezpotencjałowych (tylko wariant "Comfort")

- Podłącz przyciski, przełączniki, styki, diody LED lub NTC zgodnie z przykładami połączeń za pomocą dołączonych kabli połączeniowych ((Patrz rysunek 7) i (Patrz rysunek 8)). Przykłady połączeń pokazują stosowanie wejść, wyjść i czujników.

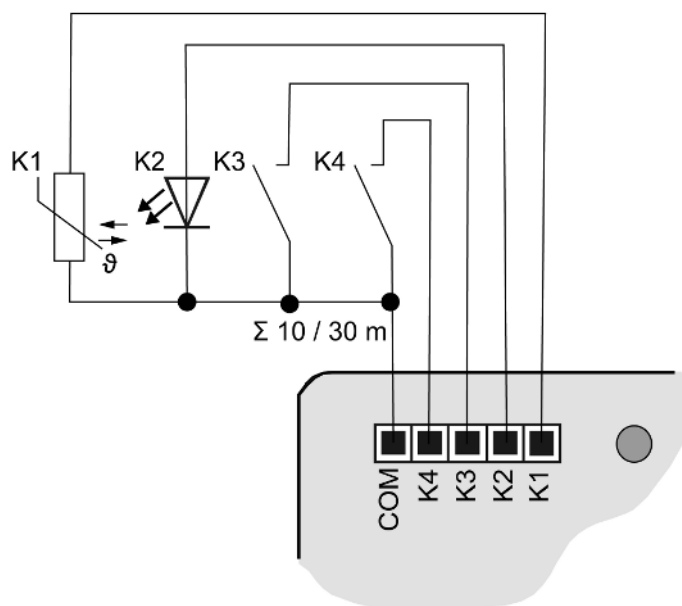

rysunek 7: Przykład podłączenia

Możliwość równoległego połączenia wyjść dla odbiorników o wyższym zapotrzebowaniu na prąd. W przykładzie (Patrz rysunek 8) **K1-K3** są tutaj podłączone równolegle.

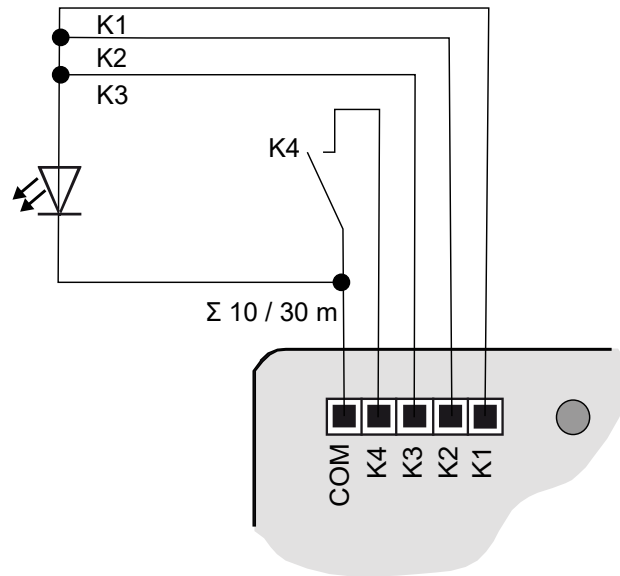

rysunek 8: Przykład połączenia z wyjściami połączonymi równolegle

6.2 Demontaż

- Ostrożnie ściągnąć urządzenie razem z pokrywą ramkową w kierunku do przodu.

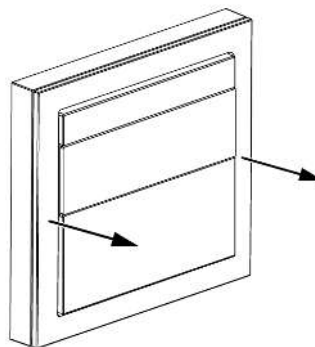

rysunek 9: Demontaż urządzenia

7 Uruchamianie

Programowanie adresu fizycznego i programu aplikacyjnego

i Projektowanie i uruchomienie za pomocą ETS od wersji 5.7.7 lub 6.3.0.

W trybie bezpiecznym (warunki wstępne):

- W ETS aktywowano bezpieczne uruchomienie.
- Certyfikat urządzenia wprowadzony/zeskanowany lub dołączony do projektu ETS. Zaleca się, aby kod QR skanować aparatem o dużej rozdzielczości.
- Zapisać wszystkie hasła i zdeponować w bezpiecznym miejscu.

Przycisk programowania znajduje się z tyłu urządzenia (Patrz rozdział "Widok z tyłu" ► Strona 4).

Warunek: urządzenie musi być podłączone i gotowe do pracy.

- Uruchomienie trybu programowania: nacisnąć przycisk programowania.
Programowa dioda LED świeci się na czerwono. Tryb programowania został uruchomiony.
 - Zaprogramować adres fizyczny.
Programowa dioda LED gaśnie. Adres fizyczny został zaprogramowany.
 - Programowanie programu aplikacyjnego.
Urządzenie jest gotowe do działania.
- i** Podczas programowania aplikacji wyświetlacz mogą być tymczasowo wyłączone. Po pomyślnym zakończeniu procesu programowania urządzenie jest przełączane.

7.1 Tryb Safe State

Tryb Safe State zatrzymuje wykonywanie wczytanego programu aplikacyjnego.

W przypadku nieprawidłowego działania urządzenia, spowodowanego np. błędnym projektowaniem lub uruchomieniem, można zatrzymać wykonywanie wczytanego programu aplikacyjnego poprzez aktywowanie trybu Safe State. W trybie Safe State urządzenie zachowuje się pasywnie, ponieważ program aplikacyjny nie jest wykonywany (status wykonywania: zakończony).

Pracuje wyłącznie oprogramowanie systemowe urządzenia. Funkcje diagnostyczne ETS i programowanie urządzenia są aktywne.

Aktywacja trybu Safe State

- Wyłączyć napięcie.
- Nacisnąć i przytrzymać przycisk programowania.
- Włączyć napięcie.

Tryb Safe State jest aktywny. Programowa dioda LED miga powoli (ok. 1 Hz).

Przycisk programowania zwolnić dopiero, gdy programowa dioda LED zacznie migać.

Dezaktywacja trybu Safe State

- Odłączyć napięcie lub wykonać procedurę programowania ETS.

7.2 Reset modułu nadrzędnego

Reset modułu nadrzędnego powoduje przywrócenie ustawień podstawowych urządzenia (adres fizyczny 15.15.255 pozostaje zachowany). Następnie należy ponownie uruchomić urządzenia za pomocą ETS.

- i** W trybie bezpiecznym: reset modułu nadrzędnego dezaktywuje zabezpieczenia urządzenia. Urządzenie może następnie zostać uruchomione ponownie wyłącznie przy użyciu certyfikatu.
- i** Za pośrednictwem aplikacji serwisowej ETS można zresetować urządzenia do ustawień fabrycznych. Ta funkcja wykorzystuje zainstalowane w urządzeniu oprogramowanie sprzętowe, które było aktywne w chwili dostawy (stan przy dostawie). Przywrócenie ustawień domyślnych powoduje utratę adresu fizycznego i konfiguracji urządzenia.

W przypadku nieprawidłowego działania urządzenia, spowodowanego np. błędnym projektowaniem lub uruchomieniem, można usunąć wczytany program aplikacyjny z urządzenia, przeprowadzając reset do ustawień fabrycznych. Czynność ta spowoduje przywrócenie urządzenia do stanu, w którym zostało dostarczone. Następnie można ponownie uruchomić urządzenie, programując adres fizyczny oraz program aplikacyjny.

Resetowanie modułu nadrzędnego

Warunek wstępny: tryb Safe State jest aktywny.

- Nacisnąć i przytrzymać przycisk programowania na > 5 sekund do momentu, gdy programowa dioda LED zacznie szybko migać.
- Puścić przycisk programowania.

Urządzenie wykona reset do ustawień fabrycznych. Programowa dioda LED jest włączona.

Urządzenie uruchomi się ponownie i znajdować się będzie w stanie fabrycznym.

8 Obsługa

- i** Powierzchnie wrażliwe na dotyk mogą zostać uszkodzone. Nie obsługiwać urządzenia przy pomocy ostrych i spiczastych przedmiotów.

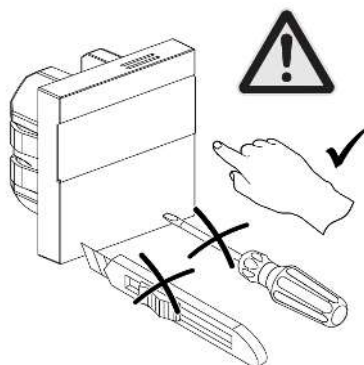

rysunek 10: Uszkodzenia urządzeń spowodowane ostrymi lub spiczastymi przedmiotami

Obsługa odbywa się przez krótkie, średnio długie lub długie naciśnięcie przycisków w zależności od skonfigurowania danej funkcji.

Stan	Czas trwania naciśnięcia przycisku min.	Czas trwania naciśnięcia przycisku maks.
nie rozpoznano naciśnięcia klawisza	0	≤50 ms
Naciśnięcie przycisku krótkie	>50 ms	≤1 s
Średnio długie naciśnięcie przycisku	>1 s	≤4 s
Naciśnięcie przycisku długie	>4 s	≤10 s

8.1 Przykłady działania w niektórych aplikacjach standardowych

Zwiększanie lub zmniejszanie temperatury docelowej

- Krótkie naciśnięcie(>50 ms) przycisku - lub +
Każde krótkie naciśnięcie przycisku powoduje zmianę temperatury zadanej o 0,5°C. Ustawiona wartość pozostaje na stałe zachowana w trybie ręcznym i automatycznym do momentu następnego przełączenia.

Jeśli w uprzednio zdefiniowanym czasie (1 sekunda) nie zostanie wykonana żadna operacja lub przycisk O zostanie krótko naciśnięty, temperatura zadana zostanie tymczasowo przyjęta. Jest to sygnalizowane dwukrotnym mignięciem urządzenia.

W trybie chłodzenia nie ma możliwości zmiany temperatury zadanej za pomocą przycisku - lub +.

Jeśli wyświetlacz jest wyłączony, konieczne jest naciśnięcie przycisku - lub + po raz drugi lub kolejny przed zmianą wartości zadanej.

- Średnio długi naciśnięcie(>1 s) przycisku - lub +
Za każdym razem, gdy przycisk jest wciśnięty przez średnio długi czas, zadana temperatura zmienia się o 0,5 °C w szybszym tempie. Ustawiona wartość pozostaje na stałe zachowana w trybie ręcznym i automatycznym do momentu następnego przełączenia.

Jeśli w uprzednio zdefiniowanym czasie (1 sekunda) nie zostanie wykonana żadna operacja lub przycisk O zostanie krótko naciśnięty, temperatura zadana zostanie tymczasowo przyjęta. Jest to sygnalizowane dwukrotnym mignięciem urządzenia.

- Długie naciśnięcie(>4 s) przycisku - lub +
W trybie ogrzewania wywoływana jest zapisana temperatura zadana:
– = temperatura obniżona
+ = temperatura komfortowa

i Nie jest możliwa zmiana temperatury zadanej podczas rozpoznanego spadku temperatury.

Wyświetlanie wilgotności (tylko wariant "Comfort" z aktywnym trybem)

Funkcja jest dostępna tylko dla urządzeń z wbudowanym czujnikiem wilgotności. Brak czujnika wilgotności oznacza brak reakcji.

- Krótkie naciśnięcie(>50 ms) przycisku O
Po krótkim naciśnięciu przycisku O wilgotność jest wyświetlana jako ostatnia po przejściu przez różne tryby. Jeśli przez co najmniej 7 sekund nie zostanie wykonana żadna operacja, urządzenie powróci do widoku standardowego.

Jeśli przycisk O zostanie ponownie krótko naciśnięty, wyświetlacz powróci do widoku standardowego (wyświetlanie temperatury zadanej) i pierwszego trybu pracy.

Jeśli żadne ustawienie nie zostało tymczasowo zapisane, urządzenie przechodzi do stanu określonego przez Element wykonawczy.

Aktywny detektor okien

Jeśli okno zostanie rozpoznane jako otwarte, wyświetlony zostanie symbol okna, a obsługa zostanie zablokowana.

- Naciśnięcie przycisku o dowolnej kombinacji lub czasie trwania
Gdy okno jest otwarte, symbol okna miga dwukrotnie, wskazując, że urządzenie jest zablokowane.
Po zamknięciu okna symbol okna znika, a blokada obsługi zostaje anulowana.

Wyświetlanie trybu pracy i powiązanej temperatury zadanej (tylko wariant "Komfort")

- Krótkie naciśnięcie(>50 ms) przycisku O
Krótkie naciśnięcie przycisku O powoduje wyświetlenie i zastosowanie następnego trybu pracy i powiązanej z nim temperatury zadanej.
Po osiągnięciu ostatniego trybu pracy, wilgotność zostanie wyświetlona po kolejnym naciśnięciu przycisku.
- Krótkie naciśnięcie przycisku O w określonym czasie
Krótkie naciśnięcie przycisku powoduje przełączenie na tryb ogrzewania / chłodzenia / eco.

Aktywowanie blokady obsługi

- Jednoczesne średnio długie(>1 s) naciśnięcie przycisków - i +
Naciśnięcie obu przycisków przez średni czas aktywuje blokadę działania, a na wyświetlaczu pojawia się symbol blokady. Symbol blokady mignie dwukrotnie, wskazując, że urządzenie zostało zablokowane.
Jeśli oba przyciski zostaną ponownie naciśnięte przez średnio długi czas, symbol blokady zniknie, a blokada działania zostanie anulowana.

Wyłączanie wyświetlacza

- Długie naciśnięcie(>4 s) przycisku O
Jeśli naciśniesz i przytrzymasz przycisk O, urządzenie wyświetli OFF przez 3 sekundy, a następnie wyłączy wyświetlacz.
Jeśli przycisk O zostanie ponownie naciśnięty i przytrzymany, urządzenie przełącza się z powrotem do stanu początkowego (określonego przez Element wykonawczy).

Aktywacja funkcji wzmacniania

Dzięki funkcji wzmacniania wyjście jest włączane na maksymalnie 5 minut bez sterowania temperaturą w celu osiągnięcia krótkotrwałego wzrostu temperatury.

- i Funkcję wzmacniania można aktywować tylko w trybie ogrzewania i jeśli nie zostanie wykryty spadek temperatury.
 - Jednoczesne średnio długie(>1 s) naciśnięcie przycisków - i O
Funkcja wzmacniania jest aktywna. Na wyświetlaczu rozpocznie się 300-sekundowe odliczanie w dół, po czym nastąpi powrót do normalnego trybu pracy.

Aby przedwcześnie zakończyć funkcję wzmacniania, należy nacisnąć jednocześnie przyciski - i O na średni czas(>1 s).

9 Dane techniczne**Warunki otoczenia**

Temperatura otoczenia -5 ... +45 °C

Temperatura składowania/transportu -20 ... +70 °C

Wilgotność względna 5 ... 95% (brak kondensacja)

Klasa ochronności III

Wymiary montażowe (Patrz rysunek 11)

Wysokość montażowa A = 10 mm

Głębokość montażowa B = 19 mm

KNX

Medium KNX TP 256

Tryb uruchamiania KNX S-Mode

Napięcie znamionowe DC 24 ... 30 V SELV

Pobór prądu KNX 8 ... 14 mA

Rodzaj przyłącza KNX Standardowy zacisk przyłączeniowy

Przewód przyłączeniowy KNX EIB-Y (St)Y 2x2x0,8

Informacje zgodne z ErP 2009/125/WE

Elektroniczny termostat pokojowy tak

Pobór mocy

– W sieciowym trybie gotowości < 0,5 W

– W stan gotowości z wyświetlaniem informacji lub stanu tak

Dokładność kontroli tak (0,5 K)

Sterownik ten spełnia następujące funkcje kontrolne TE(1/2/3/0/0/0/0/8)

Wejścia dla styków bezpotencjałowych (tylko wariant "Comfort")

Liczba wejść 4

(K1 może być używany do czujników temperatury NTC)

Napięcie wyjściowe DC 5 V SELV

Prąd wyjściowy maks. 3,2 mA

Prąd diody LED 2,2 mA na wyjście

Przyłącze kanałów Zestaw przewodów 5-żyłowych

Kabel połączeniowy do czujnika zdalnego, czujnika Kondensacji i wycieku, wtórniki (patrz akcesoria)

Przedłużenie typu przewodu NYM-J 3x1,5 lub J-Y(St)Y 2x2x0,8

Długość zestawu przewodów 25 cm, możliwość przedłużenia do maks. 30 m

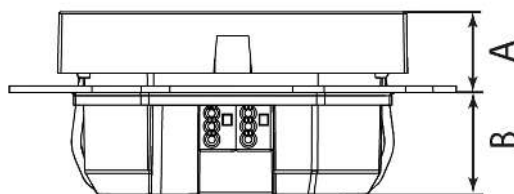

rysunek 11: Wymiary montażowe

9.1 Informacje o produkcie zgodnie z dyrektywą w sprawie ekoprojektu (ErP 2009/125/WE)

9.1.1 Ekoprojekt Tabela 6

Dane kontaktowe: Gira Giersiepen GmbH & Co. KG, Dahlienstraße, 42477 Radevormwald, Niemcy			
Identyfikator modelu: Czujnik klimatu wpomieszczeniu Standard, 2004 00 Czujnik klimatu wpomieszczeniu Komfort, 2005 00			
Specyfikacja	Symbol	Wartość	Jednostka
Pobór mocy			
W stanie wyłączenia	P_0	-	W
W trybie gotowości	P_{sm}	-	W
W stanie bezczynności	P_{idle}	-	W
W sieciowym trybie gotowości	P_{nsm}	< 0,5	W
Stan gotowości z wyświetlaniem informacji lub stanu		tak	
Rodzaj			
Jednostopniowa moc grzewcza, brak kontroli temperatury w pomieszczeniu		nie	
Dwa lub więcej poziomów ręcznych, brak kontroli temperatury w pomieszczeniu		nie	
Termostat pokojowy z termostatem mechanicznym		nie	
Elektroniczny termostat pokojowy		tak	
Elektroniczny termostat pokojowy z kontrolą pory dnia		nie	
Elektroniczny termostat pokojowy z regulacją w dni powszednie		nie	
Inne opcje sterowania			
Wykrywanie obecności		tak	
Wykrywanie otwartych okien		tak	
Opcja zdalnego sterowania		tak	
Adaptacyjna kontrola rozpoczęcia ogrzewania		nie	
Limit czasu pracy		nie	
Czarny czujnik kulkowy		nie	
Funkcja samouczenia się		nie	
Dokładność kontroli		tak (0,5 K)	

9.1.2 Ekoprojekt Tabela 7

Kody funkcji sterowania

Format kodu to TC (f1/f2/f3/f4/f5/f6/f7/f8), gdzie TC to kod kontroli temperatury, a f1 do f8 to kody odpowiednich funkcji sterowania, jeśli są dostępne; w przeciwnym razie należy podać "0".

		(TC)*	Funkcje sterowania								
			f1	f2	f3	f4	f5	f6	f7	f8	
Rodzaj kontroli temperatury	Jednostopniowa moc grzewcza, brak regulacji temperatury w pomieszczeniu	NC									
	Dwa lub więcej poziomów ręcznych, brak regulacji temperatury w pomieszczeniu	TX									
	Termostat pokojowy z termostatem mechanicznym	TM									
	Elektroniczny termostat pokojowy	JP									
	Elektroniczny termostat pokojowy z kontrolą pory dnia	TD									
	Elektroniczny termostat pokojowy ze sterowaniem w dni powszednie	TW									
Funkcje sterowania	Wykrywanie obecności		1								
	Wykrywanie otwartych okien			2							
	Opcja zdalnego sterowania				3						
	Adaptacyjna kontrola rozpoczęcia ogrzewania					4					
	Limit czasu pracy						5				
	Czarny czujnik kulkowy							6			
	Funkcja samouczenia się								7		
	Dokładność kontroli z CA < 2 Kelwiny i CSD < 2 Kelwiny										8

* Kod kontroli temperatury

10 Osprzęt

Akcesoria (tylko wariant "Comfort")

Czujnik temperatury

Nr art. 1493 00

Czujnik wycieku

Nr art. 5068 00

Czujnik kondensacji

Nr art. 5069 00

11 Gwarancja

Gwarancja jest realizowana przez sklepy specjalistyczne na zasadach określonych w przepisach ustawowych. Uszkodzone urządzenie należy przekazać lub przesłać opłaconą przesyłką wraz z opisem usterki do właściwego sprzedawcy (sklep specjalistyczny, zakład instalacyjny, specjalistyczny serwis elektryczny). Zapewni on przekazanie urządzenia do Gira Service Center.

Gira
Giersiepen GmbH & Co. KG
Elektro-Installations-
Systeme

Industriegebiet Mermbach
Dahlienstraße
42477 Radevormwald

Postfach 12 20
42461 Radevormwald

Deutschland

Tel +49(0)21 95 - 602-0
Fax +49(0)21 95 - 602-191

www.gira.de
info@gira.de