

## Mode d'emploi

Capteur de climat ambiant Standard  
Réf. 2004 00

Capteur de climat ambiant Komfort  
Réf. 2005 00

**Sommaire**

<b>1</b>	<b>Consignes de sécurité</b> .....	<b>3</b>
<b>2</b>	<b>Conception de l'appareil</b> .....	<b>3</b>
2.1	Vue de devant .....	3
2.2	Vue de derrière .....	4
2.3	Symboles de la surface de commande .....	5
2.4	Symboles à l'écran .....	6
<b>3</b>	<b>Informations sur le système</b> .....	<b>7</b>
<b>4</b>	<b>Usage conforme</b> .....	<b>8</b>
<b>5</b>	<b>Caractéristiques du produit</b> .....	<b>9</b>
<b>6</b>	<b>Montage et raccordement électrique</b> .....	<b>10</b>
6.1	Monter et raccorder l'appareil .....	10
6.2	Démontage .....	14
<b>7</b>	<b>Mise en service</b> .....	<b>15</b>
7.1	Mode Safe State .....	16
7.2	Master Reset .....	16
<b>8</b>	<b>Commande</b> .....	<b>18</b>
8.1	Exemples de la commande pour certaines applications standard .....	19
<b>9</b>	<b>Caractéristiques techniques</b> .....	<b>22</b>
9.1	Informations sur le produit conformément à la directive sur l'écoconception (ErP 2009/125/CE) .....	24
9.1.1	Éco-conception Tableau 6 .....	24
9.1.2	Éco-conception Tableau 7 .....	25
<b>10</b>	<b>Accessoires</b> .....	<b>26</b>
<b>11</b>	<b>Garantie</b> .....	<b>27</b>

## 1 Consignes de sécurité



Le montage et le raccordement d'appareils électriques doivent être réservés à des électriciens spécialisés.

Pour éviter tout dommage, lire et suivre les consignes suivantes :

**Risque d'électrocution. Respecter les prescriptions et les normes en vigueur pour les circuits électriques TBTS lors de l'installation et de la pose des câbles.**

Le manuel fait partie du produit, à conserver.



Des informations détaillées figurent dans la documentation technique disponibles sur notre site Internet.

## 2 Conception de l'appareil

### 2.1 Vue de devant

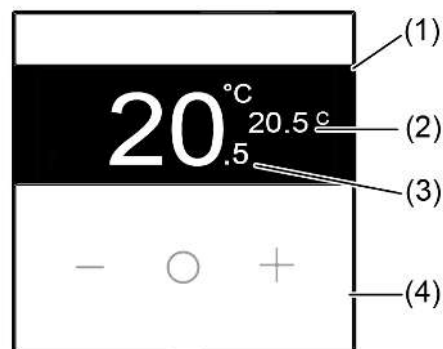

Figure 1: Vue de devant

- (1) Affichage
- (2) Température / humidité de consigne
- (3) Température réelle
- (4) Surface de commande (touches de commande 1 - 3)

## 2.2 Vue de derrière

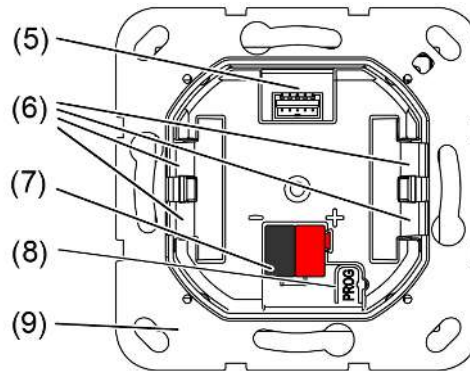

Figure 2: Vue de derrière

- (5) Borne de raccordement pour sonde à distance / postes secondaires (uniquement variante "Confort")
- (6) Clips de fixation pour fixer l'appareil à la bague support
- (7) Borne de raccordement du bus
- (8) Bouton de programmation avec LED de programmation
- (9) Bague support

## 2.3 Symboles de la surface de commande

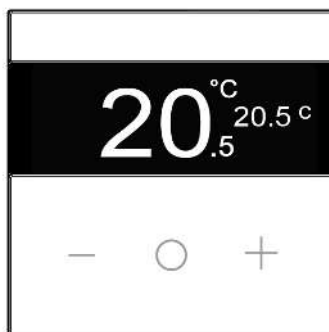

Figure 3: Symboles de la surface de commande



L'actionnement du bouton entraîne une augmentation de la valeur de consigne.



L'actionnement du bouton entraîne une diminution de la valeur de consigne.



MARCHE / ARRÊT : un appui long sur la touche permet d'allumer/d'éteindre l'appareil.

Changement de mode d'exploitation et d'indication des valeurs mesurées : une brève pression sur la touche permet de passer d'un mode de fonctionnement à l'autre et d'afficher les valeurs mesurées.

## 2.4 Symboles à l'écran

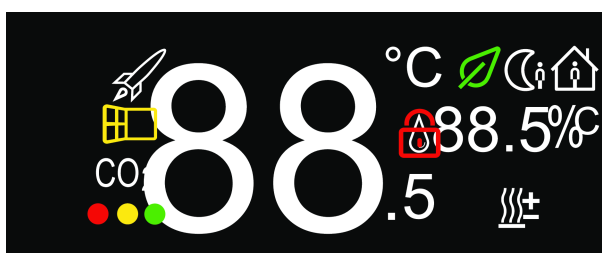











Figure 4: Symboles à l'écran

-  Mode d'exploitation Confort est activé
-  Le mode d'exploitation température réduite activé
-  Le mode d'exploitation Abaissement nocturne est activé
-  Le mode d'exploitation Eco est activé
-  Le verrouillage des commandes est activé
-  Humidité de l'air
-  Chauffage/Refroidissement
-  La fonction Boost est active
-  État de la fenêtre (la fenêtre ouverte a été détectée)
-  État de la qualité de l'air (COV, COV (IAQ), eCO2) ; (uniquement variante "Confort")
  - Vert = bon
  - Jaune = moyen
  - Rouge = mauvais

### 3 Informations sur le système

Cet appareil est un produit du système KNX et correspond aux directives KNX. Il est nécessaire de disposer de connaissances détaillées en suivant les formations KNX.

Le fonctionnement de l'appareil dépend du logiciel. Pour des informations détaillées sur les versions de logiciel et le fonctionnement ainsi que le logiciel lui-même, consultez la base de données du fabricant.

L'appareil peut être mis à jour. Les mises à jour du logiciel propriétaire s'installent facilement via l'app de service Gira ETS (logiciel supplémentaire).

L'appareil est compatible avec KNX Data Secure. KNX Data Secure protège contre toute tentative de manipulation de l'immatriculation et peut être configuré dans le projet ETS. Il est nécessaire de disposer de connaissances détaillées. Pour une mise en service sûre, un certificat de périphérique est nécessaire. Il est fourni avec l'appareil. Lors du montage, le certificat de périphérique doit être retiré de l'appareil et conservé précieusement.

La programmation, l'installation et la mise en service de l'appareil s'effectuent à l'aide de l'ETS à partir de la version 5.7.7 ou 6.3.0.

## 4 Usage conforme

- Fonctionnement dans le système KNX
- Commande de consommateurs, p. ex. éclairage allumé/éteint, variation et commande de température de couleur, stores/volets roulants/store banne/fenêtres de toit, valeurs à 1 octet, valeurs à 2 octets, valeurs à 3 octets et valeurs à 6 octets, valeurs de luminosité, températures, valeurs de température de couleur, appel et enregistrement de scénarios d'éclairage en tant que fonction scène (uniquement variante "Confort")
- Appel et enregistrement de scénarios d'éclairage internes à l'appareil (uniquement variante "Confort")
- Mesure et réglage de la température ambiante
- Mesure de l'humidité ambiante (uniquement variante "Confort")
- Mesure de la qualité de l'air (uniquement variante "Confort")
- Mesure de la température du point de rosée (uniquement variante "Confort")
- Indication d'une alarme (uniquement variante "Confort")
- Montage dans un boîtier d'appareillage (Ø 60 mm)

## 5 Caractéristiques du produit

Caractéristiques du produit en fonction de la variante du produit	Confort	Standard
Par extension de commande: fonctions de la touche sensorielle commutation, variation et commande de la température de couleur, stores/volets roulants/store banne/fenêtre de toit, transmetteur de valeur, fonction scène, appui court et long sur la touche, poste de commande du thermostat d'ambiance réglable	>	-
Poste auxiliaire de régulateur avec commutation du mode de fonctionnement, commutation forcée du mode de fonctionnement, fonction de présence et décalage de la température de consigne	>	-
Luminosité de l'écran et mode nuit/jour réglables	>	>
Verrouillage ou commutation de fonction de la totalité ou d'une partie des fonctions de boutons possible avec la fonction de verrouillage	>	>
Commande de scénarios de jusqu'à 64 scénarios avec chacun 8 sorties de scénario	>	-
Régulation du chauffage pour le chauffage/refroidissement, contrôle de la température de sol, réglage de la température de consigne, limitation et augmentation de la température de consigne	>	>
Mesures de températures au choix avec sonde interne et via un objet de communication de la sonde externe connectée	>	>
Mesures de températures au choix avec sonde interne, sur la borne de raccordement de la sonde câblée ou via un objet de communication de la sonde externe connectée	>	-
Mesure de l'humidité ambiante avec une sonde d'humidité interne	>	-
Mesure de la qualité de l'air avec un capteur VOC dans l'appareil	>	-
Mesure de la température du point de rosée	>	-
Fonction Heartbeat	>	>
Fonctions logiques en tant que porte logique, convertisseur, élément de verrouillage, comparateur ou commutateur de valeur limite avec hystérésis	>	-
Coupleur de bus intégré	>	>

## 6 Montage et raccordement électrique



### DANGER!

Lors du raccordement de la tension secteur de 230 V ou d'autres tension externes, il y a un risque d'électrocution !

Un choc électrique peut entraîner la mort.

L'appareil risque d'être détruit.

Ne raccorder exclusivement que des boutons-poussoirs, des commutateurs ou des contacts libres de potentiel.

### 6.1 Monter et raccorder l'appareil

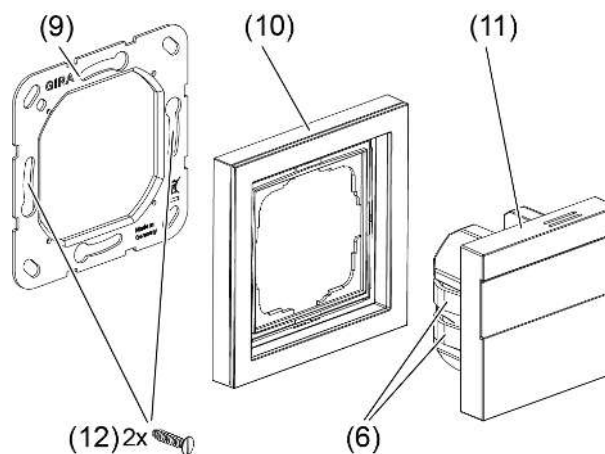

Figure 5: Montage de l'appareil

- (6) Clips de fixation pour fixer l'appareil à la bague support
- (9) Bague support
- (10) Cadre de recouvrement (accessoires)
- (11) Appareil
- (12) Vis pour boîtiers

L'appareil doit être inséré dans un boîtier d'appareillage étanche. Dans le cas contraire, les mesures de la température et de l'humidité peuvent être influencées négativement par les courants d'air.

- Montage dans un boîtier d'appareillage approprié. Respecter le guidage de câble et la distance entre les câbles.
- Ne raccorder exclusivement que des boutons-poussoirs, des commutateurs ou des contacts libres de potentiel (uniquement variante "Confort").
- Monter la bague support sur le boîtier d'appareillage.
- i** Respecter le marquage TOP.
- i** Utiliser les vis pour boîtiers fournies.

- Raccorder le câble de bus avec la borne de raccordement en respectant la polarité (rouge = +, noir = -).
  - En mode Secure : saisir ou scanner le certificat de périphérique et l'ajouter au projet. Il est recommandé d'utiliser un appareil haute résolution pour scanner le QR Code.
  - En option (uniquement variante "Confort") (voir chapitre "Accessoires" ▶ Page 26): Boutons-poussoirs, commutateurs, contacts. Raccorder la LED ou la NTC conformément aux exemples de raccordement avec les câbles de raccordement fournis. Les exemples de raccordement ( et (voir figure 8)) illustrent l'utilisation avec des entrées, des sorties et des capteurs.
- i** Le cadre de finition adapté à l'appareil doit être commandé séparément.
- Poser le cadre de recouvrement de façon à ce qu'il s'encastre bien. Le cadre de recouvrement est fixé par l'appareil.
  - Insérer l'appareil avec le cadre de recouvrement sur la bague support. L'appareil peut être mise en service.
- i** Veiller à ce que les clips de fixation dans la bague support soient mis en place correctement.

L'adresse physique doit être programmée lors de la prochaine étape (voir chapitre "Mise en service" ▶ Page 15).

#### Instructions d'installation (uniquement variante "Confort")

- Pour éviter les interférences de CEM parasites, les câbles des entrées ne doivent pas être posés en parallèle aux câbles conducteurs de réseau ou aux câbles de charge.
- Les potentiels de tension des câbles de raccordement pour les entrées et les sorties ne sont pas séparés galvaniquement de la tension de bus. Les câbles de raccordement prolongent en pratique le câble de bus. Tenir compte de la spécification relative à la longueur du câble de bus (max. 1000 m).
- Ne pas relier entre eux les raccords **COM** de plusieurs capteurs de climat ambiant.
- Pour les capteurs de température NTC, utiliser le canal 1 (voir accessoires).
- Les commutateurs, boutons-poussoirs, capteurs de condensation et de fuite peuvent être connectés à tous les canaux.
- Aucune résistance de série n'est nécessaire pour le raccordement de LED.

Pour la rallonge des jeux de câbles ci-joints (voir figure 6), respecter la longueur de câble maximale de l: 25 cm, pouvant être rallongé jusqu'à 30 m max..

La règle est que le câble com ne doit pas au total dépasser l par jeu de câbles.

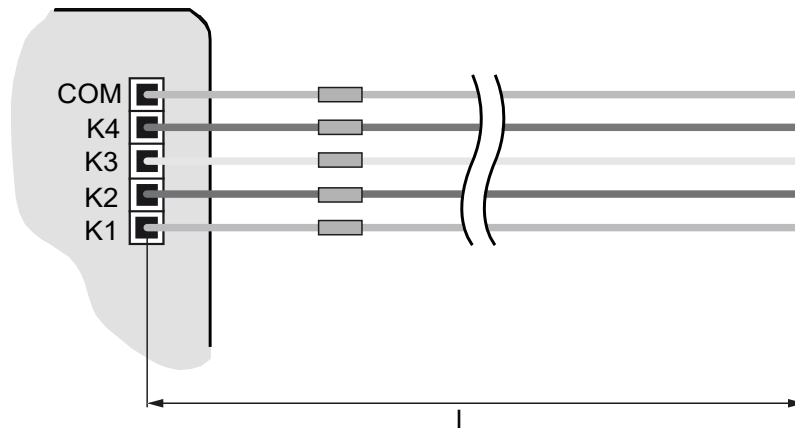

Figure 6: Longueur maximale de câble

**Raccordement de contacts libres de potentiel (uniquement variante "Confort")**

- Raccorder les boutons-poussoirs, commutateurs, contacts, LED ou NTC conformément aux exemples de raccordement avec les câbles de raccordement fournis ((voir figure 7) et (voir figure 8)). Les exemples de raccordement illustrent l'utilisation avec des entrées, des sorties et des capteurs.

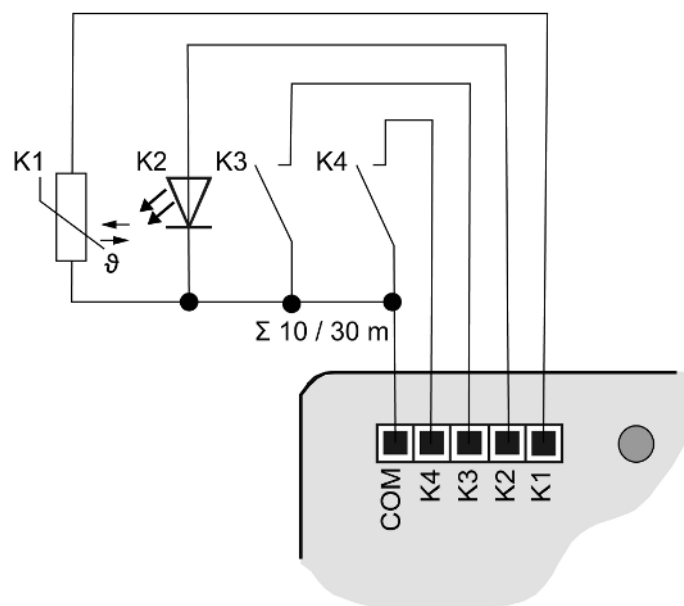

Figure 7: Exemple de raccordement

Possibilité de brancher des sorties en parallèle, pour les consommateurs ayant des besoins en courant plus élevés. L'exemple (voir figure 8) K1-K3, elles sont branchées en parallèle.

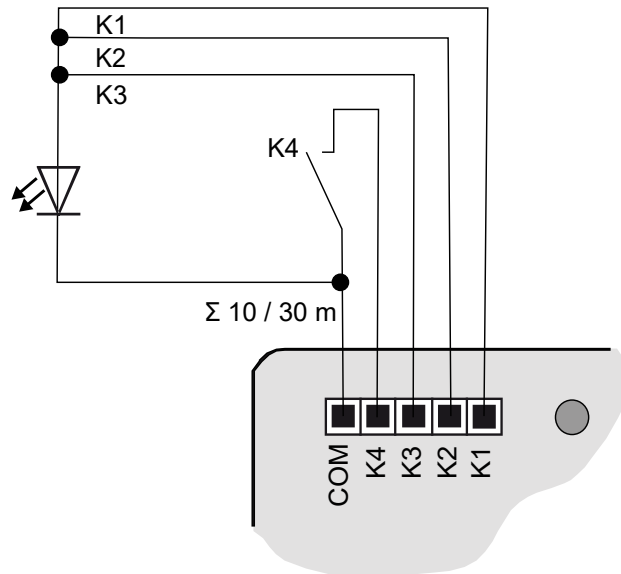

Figure 8: Exemple de raccordement avec des sorties en parallèle

## 6.2 Démontage

- Retirer avec précaution l'appareil avec le cadre de recouvrement vers l'avant.

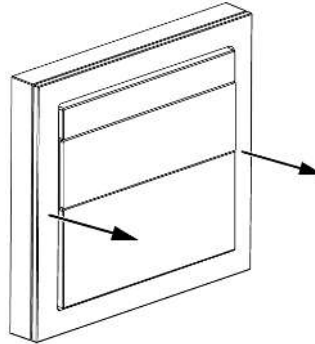

Figure 9: Démontage de l'appareil

## 7 Mise en service

### Programmer l'adresse physique et le programme d'application

**i** Planification et mise en service avec ETS à partir de la version 5.7.7 ou 6.3.0.

Lors du fonctionnement Secure (conditions préalables) :

- La mise en service sûre est activée dans l'ETS.
- Certificat de périphérique saisi/scanné et ajouté au projet ETS. Il est recommandé d'utiliser un appareil haute résolution pour scanner le QR Code.
- Documenter tous les mots de passe et les conserver précieusement.

Le bouton de programmation se trouve à l'arrière de l'appareil (voir chapitre "Vue de derrière" ► Page 4).

Condition préalable : l'appareil est raccordé et prêt au fonctionnement.

- Activer le mode de programmation : appuyer sur le bouton de programmation.  
La LED de programmation s'allume en rouge. Le mode de programmation est activé.
  - Programmer l'adresse physique.  
La LED de programmation s'éteint. L'adresse physique est programmée.
  - Programmer le programme d'application.  
L'appareil est opérationnel.
- i** Durant la programmation du programme d'application, l'écran peut être temporairement éteintes. Dès que le processus de programmation est terminé avec succès, l'appareil se met en marche.

## 7.1 Mode Safe State

Le mode Safe State arrête l'exécution des programmes d'application chargés.

Si l'appareil ne fonctionne pas correctement, par exemple en raison d'une planification ou d'une mise en service erronée, l'exécution du programme d'application chargé peut être maintenue en activant le mode Safe State. L'appareil a un comportement passif en mode Safe State, car le programme d'application n'est pas exécuté (état d'exécution : terminé).

Seul le logiciel système de l'appareil fonctionne encore. Les fonctions de diagnostic ETS ainsi que la programmation de l'appareil sont possibles.

### Activer le mode Safe State

- Couper la tension.
- Appuyer sur le bouton de programmation et le maintenir enfoncé.
- Mettre sous tension.

Le mode Safe State est activé. La LED de programmation clignote lentement (env. 1 Hz).

Ne relâcher le bouton de programmation que lorsque la LED de programmation clignote.

### Désactiver le mode Safe State

- Désactiver la tension ou effectuer l'opération de programmation ETS.

## 7.2 Master Reset

Le mode Master Reset réinitialise l'appareil aux réglages de base (adresse physique 15.15.255, logiciel propriétaire conservé). Les appareils doivent ensuite être remis en service avec l'ETS.

- i** En mode Secure : un Master Reset désactive la sécurité de l'appareil. L'appareil peut ensuite être remis en service avec le certificat de périphérique.
- i** Les appareils peuvent être réinitialisés aux réglages d'usine à l'aide de l'app de service ETS. Cette fonction utilise le logiciel propriétaire contenu dans l'appareil, qui était activé au moment de la livraison (état de livraison). L'appareil perd l'adresse physique et sa configuration lors de la réinitialisation aux réglages d'usine.

Si l'appareil ne fonctionne pas correctement, par exemple en raison d'une planification ou d'une mise en service erronée, le programme d'application chargé peut être supprimé de l'appareil en exécutant un Master Reset. Le Master Reset réinitialise l'appareil à l'état de livraison. L'appareil peut ensuite être remis en service avec la programmation de l'adresse physique et du programme d'application.

### **Procéder au Master Reset**

Condition préalable : le mode Safe State est activé.

- Appuyer sur le bouton de programmation et le maintenir enfoncé pendant > 5 secondes, jusqu'à ce que la LED de programmation clignote rapidement.
- Relâcher le bouton de programmation.

L'appareil exécute un Master Reset. La LED de programmation est allumée.

L'appareil redémarre et se trouve à l'état de livraison.

## 8 Commande

- i** Les surfaces sensibles au toucher peuvent être endommagées. Ne pas utiliser d'objets tranchants ou pointus pour la commande de l'appareil.

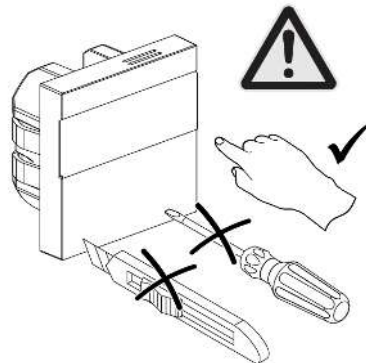

Figure 10: Dommages causés à l'appareil par des objets pointus ou tranchants

La commande s'effectue par une pression courte, moyennement longue ou longue des boutons et dépend de la fonction projetée correspondante.

État	Durée de l'appui sur un bouton min.	Durée de l'appui sur un bouton max.
aucune pression de touche détectée	0	≤50 ms
Pression sur un bouton courte	>50 ms	≤1 s
Pression du bouton moyennement longue	>1 s	≤4 s
Pression sur un bouton longue	>4 s	≤10 s

## 8.1 Exemples de la commande pour certaines applications standard

### Augmentation ou diminution de la température de consigne

- Appui bref(>50 ms) sur le bouton - ou +

À chaque appui bref sur le bouton, la température de consigne change de 0,5 °C. La valeur réglée est conservée en permanence en mode manuel et jusqu'au prochain point de commutation en mode automatique.

Si aucune commande n'est effectuée pendant un laps de temps défini au préalable (1 seconde) ou si le bouton O est pressé brièvement, la température de consigne est prise en compte temporairement. Ceci est signalé par 2x le clignotement de l'appareil.

En mode de refroidissement, aucune modification de la température de consigne n'est possible avec les boutons - ou +.

Si l'écran est éteint, il est nécessaire d'appuyer une deuxième fois ou plus sur le bouton - ou + avant de modifier la valeur de consigne.

- Appui moyennement long(>1 s) sur le bouton - ou +

Chaque fois que l'on appuie à mi-course sur une touche, la température de consigne varie de 0,5 °C à un rythme plus rapide. La valeur réglée est conservée en permanence en mode manuel et jusqu'au prochain point de commutation en mode automatique.

Si aucune commande n'est effectuée pendant un laps de temps défini au préalable (1 seconde) ou si un bref appui sur le bouton O est effectué, la température de consigne est prise en compte temporairement. Ceci est signalé par 2x le clignotement de l'appareil.

- Appui prolongé(>4 s) sur le bouton - ou +

En mode chauffage, la température de consigne enregistrée est appelée :  
– = Température réduite  
+ = Température de confort

- i** Pendant une chute de température détectée, aucune modification de la température de consigne n'est possible.

### Indication de l'humidité de l'air (uniquement variante "Confort" lorsque le mode est activé)

Cette fonction n'est disponible que pour les variantes d'appareils avec capteur d'humidité intégré. S'il n'y a pas de capteur d'humidité, il n'y a pas de réaction.

- Appui court(>50 ms) sur le bouton O

En appuyant brièvement sur le bouton O, l'humidité de l'air s'affiche en dernier après le passage par les différents modes. Si aucune opération n'est effectuée pendant au moins 7 secondes, l'appareil revient à l'affichage standard.

Si l'on appuie à nouveau brièvement sur le bouton O, on revient à l'affichage standard (affichage de la température de consigne) et au premier mode d'exploitation.

Si aucun réglage n'a été enregistré temporairement, l'appareil passe à l'état défini par l'actionneur.

### Détecteur de fenêtre actif

Si une fenêtre est détectée comme étant ouverte, l'icône de la fenêtre s'affiche et l'utilisation est bloquée.

- Pression de touche de combinaison ou de durée indépendante  
Lorsque la fenêtre est ouverte, l'icône de la fenêtre clignote 2 fois pour indiquer que l'appareil est verrouillé.  
Lorsque la fenêtre est fermée, l'icône de la fenêtre disparaît et le verrouillage des commandes est supprimé.

### Indication du mode d'exploitation et de la température de consigne correspondante (uniquement variante "Confort")

- Appui court(>50 ms) sur le bouton O  
En appuyant brièvement sur le bouton O, le mode d'exploitation suivant ainsi que la température de consigne correspondante sont indiqués et appliqués.  
Lorsque le dernier mode d'exploitation a été atteint, l'humidité s'affiche à la prochaine pression sur le bouton.
- Appui bref sur le bouton O dans un délai défini  
En appuyant brièvement sur le bouton, on passe en mode d'exploitation Chauffage / Refroidissement / Eco.

### Activer le verrouillage de la commande

- Appui simultané de durée moyenne(>1 s) sur les boutons - et +  
Lorsque les deux boutons sont enfoncés à mi-course, le verrouillage des commandes est activé et le symbole de verrouillage s'affiche à l'écran. L'icône de verrouillage clignote 2 fois pour indiquer que l'appareil a été verrouillé.  
Si l'on appuie à nouveau sur les deux boutons pendant une durée moyenne, le symbole de verrouillage disparaît et le verrouillage de la commande est supprimé.

### Éteindre l'écran

- Appui long(>4 s) sur le bouton O  
En cas de pression prolongée sur le bouton O, l'appareil affiche OFF pendant 3 secondes, puis éteint l'écran.

Si l'on appuie à nouveau longuement sur le bouton O, l'appareil revient à l'état initial (tel que défini par l'actionneur).

### **Activation de la fonction Boost**

Avec la fonction Boost, la sortie est allumée pendant au maximum 5 minutes sans régulation de température pour obtenir une brève augmentation de la température.

- i** La fonction Boost peut être activée uniquement en mode chauffage et en cas de chute de température non détectée.
  - Pression simultanée de durée moyenne(>1 s) sur les boutons - et O  
La fonction Boost est active. L'écran affiche un compte à rebours de 300 secondes puis repasse en mode normal.

Pour interrompre prématurément la fonction Boost, appuyer simultanément sur les boutons - et O en maintenant la touche enfoncée à mi-course(>1 s).

## 9 Caractéristiques techniques

### Conditions ambiantes

Température ambiante -5 ... +45 °C

Température de stockage/transport -20 ... +70 °C

Humidité relative 5 ... 95 % (aucune condensation)

Classe de protection III

### Cote de montage (voir figure 11)

Hauteur de montage A = 10 mm

Profondeur de montage B = 19 mm

### KNX

Dispositif KNX TP256

Mode de mise en service KNX Mode S

Tension nominale DC 24 ... 30 V TBTS

Courant absorbé KNX 8 ... 14 mA

Type de raccordement KNX Borne de raccordement standard

Câble de raccordement KNX EIB-Y (St)Y 2x2x0,8

### Données selon ErP 2009/125/CE

Régulateur électronique de température ambiante oui

### Puissance absorbée

– En veille en réseau < 0,5 W

– En état de veille avec affichage d'informations ou d'état oui

Précision de régulation oui (0,5 K)

Ce régulateur remplit les fonctions de régulation suivantes Module(1/2/3/0/0/0/0/8)

### Entrées pour contacts libres de potentiel (uniquement variante "Confort")

Nombre d'entrées 4

(K1 utilisable pour les sondes de température NTC)

Tension de sortie 5 V DC TBTS

Courant de sortie max. 3,2 mA

Courant LED 2,2 mA par sortie

Raccordement des canaux Jeu de câbles à 5 fils

### Câble de raccordement de la sonde à distance, du capteur de condensation et de fuite, postes secondaires (voir accessoires)

Type de câble de la rallonge NYM-J 3x1,5 ou J-Y(St)Y 2x2x0,8

Longueur du jeu de câbles 25 cm, pouvant être rallongé jusqu'à 30 m max.

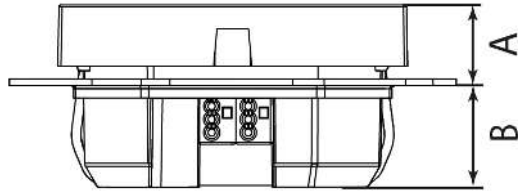

Figure 11: Cote de montage

## 9.1 Informations sur le produit conformément à la directive sur l'écoconception (ErP 2009/125/CE)

### 9.1.1 Éco-conception Tableau 6

Coordonnées de contact :			
Gira Giersiepen GmbH & Co. KG, Dahlienstraße, 42477 Radevormwald, Allemagne			
Identification du modèle :			
Capteur de climat ambiant Standard, 2004 00			
Capteur de climat ambiant Komfort, 2005 00			
Indication	Symbole	Valeur	Unité
<b>Puissance absorbée</b>			
À l'état d'arrêt	$P_0$	-	W
En état de veille	$P_{sm}$	-	W
En état de marche à vide	$P_{idle}$	-	W
En veille en réseau	$P_{nsm}$	< 0,5	W
En état de veille avec affichage d'informations ou d'état		oui	
<b>Type</b>			
Puissance thermique à un niveau, pas de contrôle de la température ambiante		non	
Deux ou plusieurs niveaux manuels, pas de contrôle de la température ambiante		non	
Thermostat d'ambiance avec thermostat mécanique		non	
Régulateur électronique de température ambiante		oui	
Régulateur électronique de température ambiante avec réglage de l'heure de la journée		non	
Régulateur électronique de température ambiante avec réglage du jour de la semaine		non	
<b>Autres options de régulation</b>			
Détection de présence		oui	
Détection des fenêtres ouvertes		oui	
Option de télécommande		oui	
Régulation adaptative du début du chauffage		non	
Limitation du temps de fonctionnement		non	
Capteur à boule noire		non	
Fonction d'auto-apprentissage		non	
Précision de régulation		oui (0,5 K)	

## 9.1.2 Éco-conception Tableau 7

### Codes des fonctions de régulation

Le format du code est TC (f1/f2/f3/f4/f5/f6/f7/f8), où TC est le code pour la régulation de la température et f1 à f8 sont les codes pour les fonctions de régulation respectives, si elles existent ; sinon, indiquer "0".

		(TC)*	Fonctions de régulation							
			f1	f2	f3	f4	f5	f6	f7	f8
Type de régulation de la température	Puissance thermique à un niveau, pas de contrôle de la température ambiante	NC								
	Deux ou plusieurs niveaux manuels, pas de contrôle de la température ambiante	TX								
	Thermostat d'ambiance avec thermostat mécanique	TM								
	Régulateur électronique de température ambiante	Module								
	Régulateur électronique de température ambiante avec réglage de l'heure de la journée	TD								
	Régulateur électronique de température ambiante avec réglage du jour de la semaine	TW								
Fonctions de régulation	Détection de présence		1							
	Détection des fenêtres ouvertes			2						
	Option de télécommande				3					
	Régulation adaptative du début du chauffage					4				
	Limitation du temps de fonctionnement						5			
	Capteur à boule noire							6		
	Fonction d'auto-apprentissage								7	
	Précision de régulation avec CA <2 Kelvin et CSD < 2 Kelvin									8

\* Code de régulation de la température

## 10 Accessoires

### Accessoires (uniquement variante "Confort")

Capteur thermostat

Réf. 1493 00

Capteur de fuite

Réf. 5068 00

Capteur de condensation

Réf. 5069 00

## 11 Garantie

La garantie est octroyée dans le cadre des dispositions légales concernant le commerce spécialisé. Veuillez remettre ou envoyer les appareils défectueux sans frais de port avec une description du défaut à votre vendeur responsable (commerce spécialisé/installateur/revendeur spécialisé en matériel électrique). Ceux-ci transmettent les appareils au Gira Service Center.

**Gira**  
**Giersiepen GmbH & Co. KG**  
Elektro-Installations-  
Systeme

Industriegebiet Mermbach  
Dahlienstraße  
42477 Radevormwald

Postfach 12 20  
42461 Radevormwald

Deutschland

Tel +49(0)21 95 - 602-0  
Fax +49(0)21 95 - 602-191

[www.gira.de](http://www.gira.de)  
[info@gira.de](mailto:info@gira.de)